

Архангельск (8182)63-90-72
Астана +7(7172)727-132
Белгород (4722)40-23-64
Брянск (4832)59-03-52
Владивосток (423)249-28-31
Волгоград (844)278-03-48
Вологда (8172)26-41-59
Воронеж (473)204-51-73
Екатеринбург (343)384-55-89
Иваново (4932)77-34-06
Ижевск (3412)26-03-58
Казань (843)206-01-48

Калининград (4012)72-03-81
Калуга (4842)92-23-67
Кемерово (3842)65-04-62
Киров (8332)68-02-04
Краснодар (861)203-40-90
Красноярск (391)204-63-61
Курск (4712)77-13-04
Липецк (4742)52-20-81
Магнитогорск (3519)55-03-13
Москва (495)268-04-70
Мурманск (8152)59-64-93
Набережные Челны (8552)20-53-41

Нижний Новгород (831)429-08-12
Новокузнецк (3843)20-46-81
Новосибирск (383)227-86-73
Орел (4862)44-53-42
Оренбург (3532)37-68-04
Пенза (8412)22-31-16
Пермь (342)205-81-47
Ростов-на-Дону (863)308-18-15
Рязань (4912)46-61-64
Самара (846)206-03-16
Санкт-Петербург (812)309-46-40
Саратов (845)249-38-78

Смоленск (4812)29-41-54
Сочи (862)225-72-31
Ставрополь (8652)20-65-13
Тверь (4822)63-31-35
Томск (3822)98-41-53
Тула (4872)74-02-29
Тюмень (3452)66-21-18
Ульяновск (8422)24-23-59
Уфа (347)229-48-12
Челябинск (351)202-03-61
Череповец (8202)49-02-64
Ярославль (4852)69-52-93

www.xmz.nt-rt.ru || xzm@nt-rt.ru

КАТАЛОГ ОБОРУДОВАНИЯ НМЗ

СТВОЛЫ ПОЖАРНЫЕ РУЧНЫЕ



СТВОЛЫ ПОЖАРНЫЕ РУЧНЫЕ СРП-50р



Стволы пожарные ручные СРП-50р предназначены для формирования и направления сплошной или распыленной струи воды, воздушно-механической пены средней или низкой кратности, а также для перекрытия подачи огнетушащих веществ. Стволы имеют бесступенчатую регулировку угла факела распыла от прямой компактной струи до защитной завесы в 120°, а так же регулировку расхода воды с фиксированным положением позиций. Стволы применяются для комплектации передвижной пожарной техники.

Наименование показателя	СРП-50р
Условный проход соединительной головки, мм	50*
Рабочее давление, МПа, (кгс/см ²)	0,4-0,6 (4-6)
Рабочее давление подачи раствора пенообразователя, МПа, (кгс/см ²)	0,6 ^{+0,01} (6 ^{+0,1})
Дальность струи (по крайним каплям), мм не менее:	
-компактной	32
-распыленной с углом факела 40С	16
Дальность пенной струи (по крайним каплям), мм не менее:	
-низкой кратности	25
-средней кратности	20
Расход воды, л/с, не менее:	
-компактной струи	2-8 (с шагом 2,0)
-распыленной	2-8(с шагом 2,0)
Расход раствора пенообразователя, л/с, не менее:	2-8 (с шагом 2,0)
Кратность воздушно-механической пены, не менее:	
-средней кратности	30
-низкой кратности	9
Диаметр факела защитной завесы, м, не менее:	6,0
Габаритные размеры, мм, не менее:	
-длина	360
-высота	230
Габаритные размеры генератора пены средней кратности, мм, не менее:	
-длина	290
-высота	170
Масса, кг, не более:	
-ств ла	1,9
-ствола с генератором пены средней кратности	3,1

* Ствол может быть изготовлен с условным проходом соединительной головки 38 мм.



В комплекте с генератором пены средней кратности



- 1 – корпус;
- 2 – головка изменения формы струи;
- 3 – регулятор расхода;
- 4 – головка соединительная ГМН-50;
- 5 – фильтр;
- 6 – рукоятка перекрытия потока;
- 7 – ручка;
- 8 – ремень.

СТВОЛЫ ПОЖАРНЫЕ РУЧНЫЕ СРП-50и

Наименование показателя	СРП-50и
Условный проход соединительной головки, мм	50*
Рабочее давление, МПа, (кгс/см ²)	0,4-0,6 (4-6)
Дальность водяной струи, мм не менее:	
- сплошной	33
- распыленной с углом факела 40°	16
Диапазон изменения угла факела распыления	0°-120°
Диаметр факела защитного водяного экрана с углом распыла 120°, м, не менее:	6
Дальность пенной струи, мм не менее:	20
Расход воды с фиксирующим шагом 2 л/с	2-8
Кратность воздушно-механической пены, не менее:	30
Габаритные размеры, мм, не более ствола:	
- длина L	325
- высота H	210
Пеногенератора:	
- длина L	290
- высота H	170
Масса, кг, не более:	
- ствола	2,0
- ствола с пеногенератором	3,2



* Ствол может быть изготовлен с условным проходом соединительной головки 38 мм.

Ствол пожарный ручной СРП-50и является комбинированным универсальным с регулируемым расходом и функцией импульсной подачи огнетушащих веществ (ОВ), который предназначен:

- для формирования и направления сплошной или распыленной струи воды;
- для формирования и направления воздушно-механической пены средней кратности (в комплекте с пеногенератором);
- для защиты ствольщика от теплового воздействия защитной водяной завесой с регулируемой степенью плотности экранирующего факела;
- для обеспечения возможности кратковременной (импульсной) подачи ОВ;
- для перекрытия подачи ОВ. Ствол изготовлен в климатическом исполнении У, ХЛ и Т для категории размещения 1 по ГОСТ 15150.

Ствол не имеет ограничений в использовании морской воды и пенообразователей.

Ствол изготовлен из нержавеющей сталей и полимеров.

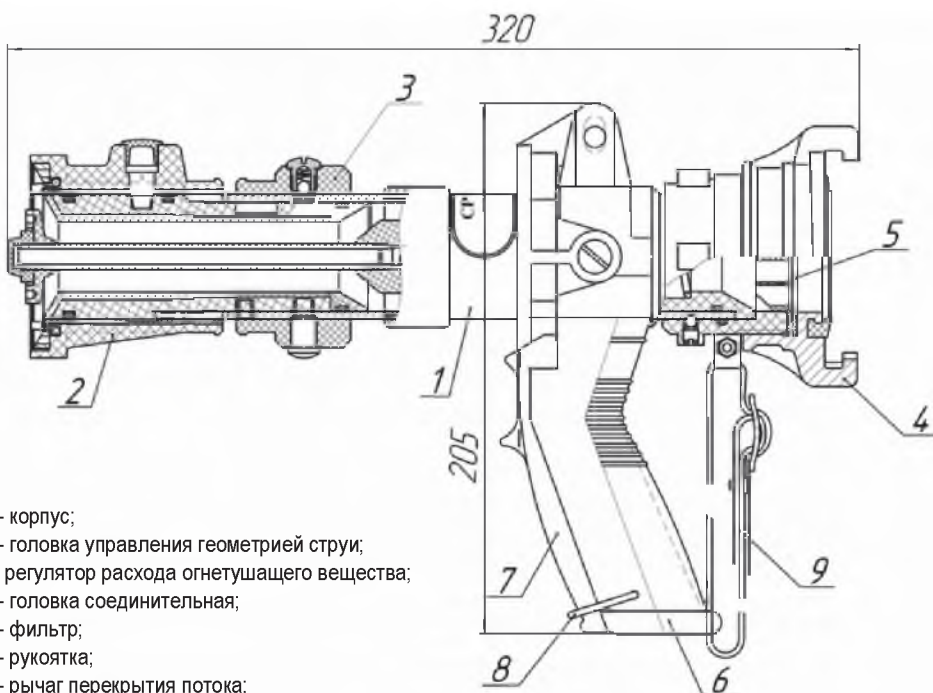

- 1 – корпус;
- 2 – головка управления геометрией струи;
- 3 - регулятор расхода огнетушащего вещества;
- 4 – головка соединительная;
- 5 – фильтр;
- 6 – рукоятка;
- 7 – рычаг перекрытия потока;
- 8 – скоба стопорная;
- 9 – ремень.

СТВОЛЫ РУЧНЫЕ ПОЖАРНЫЕ СРП-50А

Стволы пожарные ручные СРП-50А предназначены для формирования и направления компактной или распыленной струи воды или раствора пенообразователя, а также для перекрытия потока. Стволы имеют бесступенчатую регулировку угла факела распыла от прямой компактной струи до защитной завесы в 120°, которая осуществляется путем поворота насадка.

Наименование показателя	СРП-50А
Условный проход соединительной головки, мм	50
Рабочее давление, МПа, (кгс/см ²)	0,4-0,6 (4-6)
Расход воды, л/с, не менее:	
-прямой компактной	6,0
-распыленной с углом факела распыла:	
30°	7
60°	9
90°	12
120° (защитная завеса)	14
Длина струи, м, не менее:	
-прямой компактной	28
-распыленной с углом факела распыла	
30°	12
60°	11
90°	10
120° (защитная завеса)	8
Диаметр факела защитной завесы, м, не менее:	4
Габаритные размеры, мм, не более:	
-длина	330
-высота	230
Масса, кг, не более	1,8

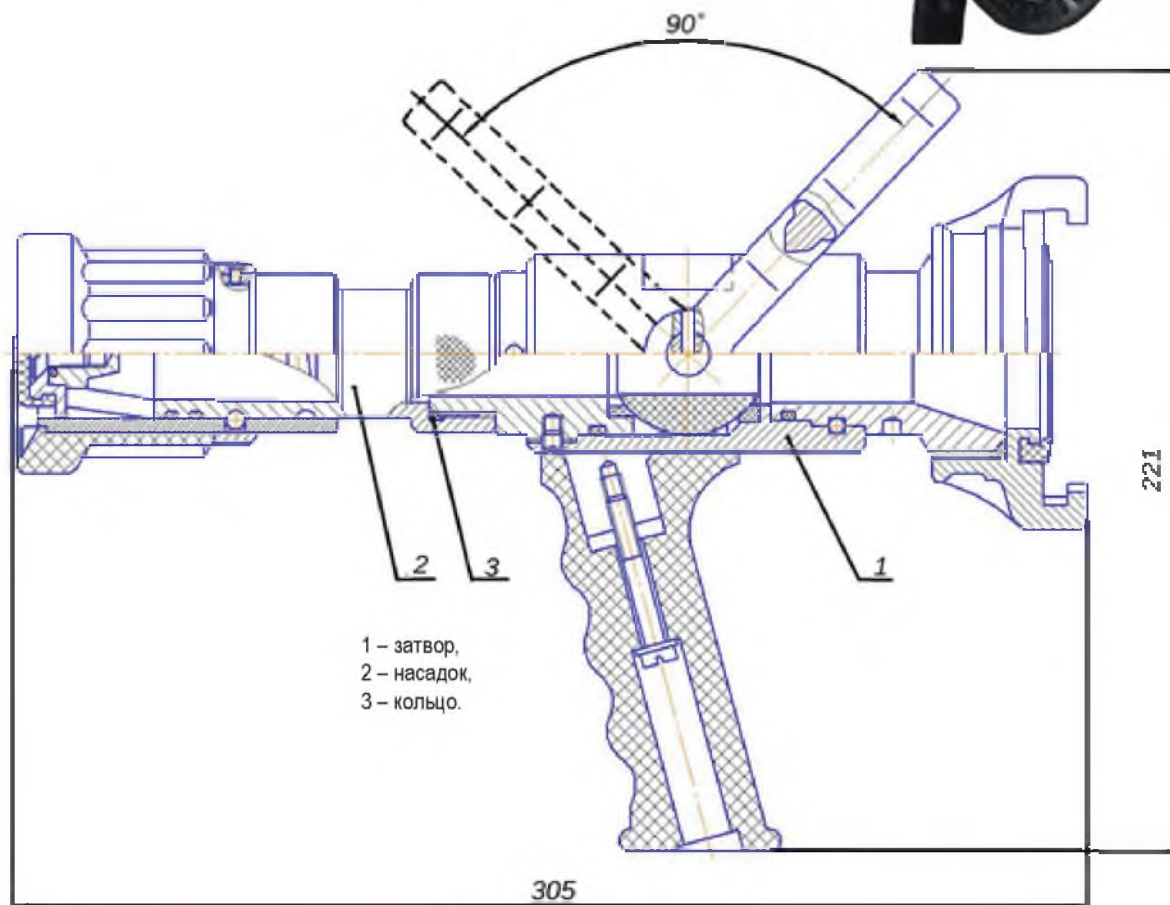

Все изделия могут изготавливаться в холодном, умеренном или тропических исполнениях.

СТВОЛЫ РУЧНЫЕ ПОЖАРНЫЕ СРП-50Е

Стволы пожарные ручные СРП-50Е ТУ У 29.2-26287312-014-2003 предназначены для формирования и направления компактной или распыленной струи воды или раствора пенообразователя, а также для перекрытия потока. Стволы имеют бесступенчатую регулировку угла факела распыла от прямой компактной струи до защитной завесы в 120°, которая осуществляется путем поворота насадка.

Наименование показателя	СРП-50Е
Условный проход соединительной головки, мм	50
Рабочее давление, МПа, (кгс/см ²)	0,4-0,6 (4-6)
Расход воды, л/с, не менее:	
-прямой компактной	2,5
-распыленной с углом факела распыла:	
30°	3
60°	4
90°	5
120° (защитная завеса)	7
Длина струи, м, не менее:	
-прямой компактной	25
-распыленной с углом факела распыла	
30°	10
60°	9
90°	8
120° (защитная завеса)	6
Диаметр факела защитной завесы, м, не менее:	3
Габаритные размеры, мм, не более	
-длина	320
-высота	230
Масса, кг, не более	1,8

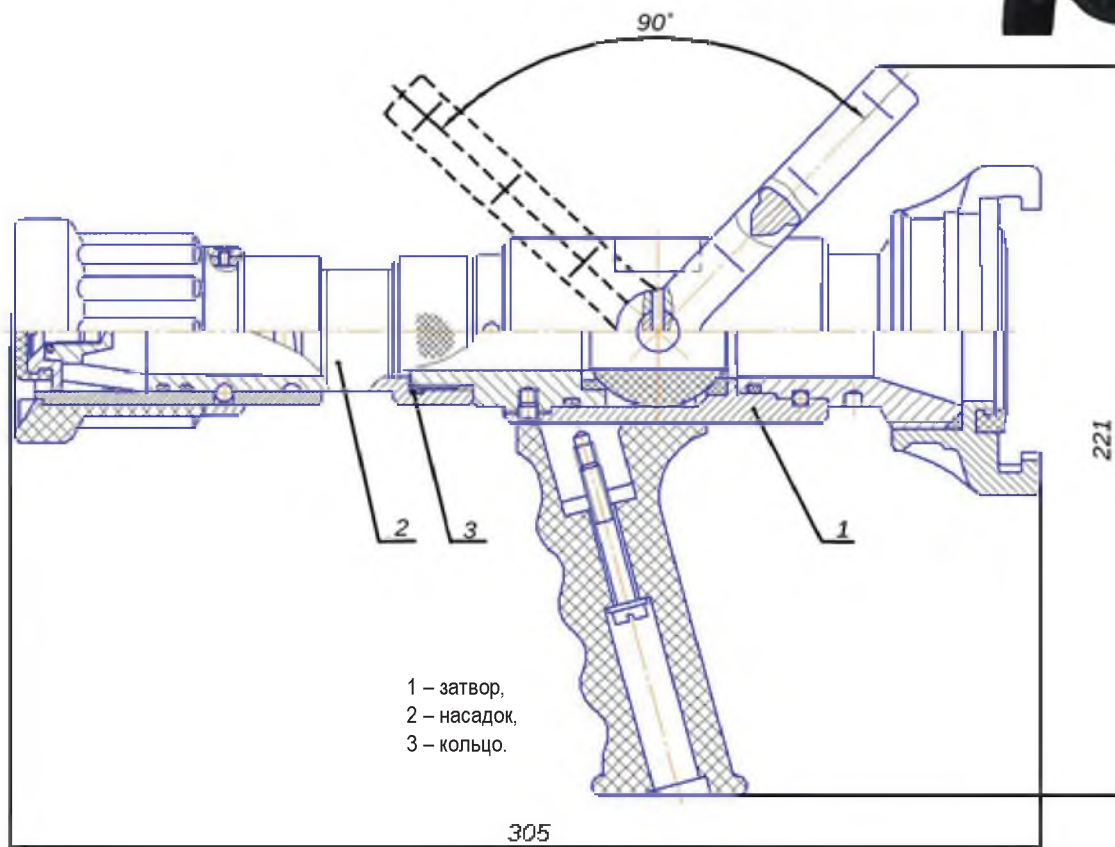

СТВОЛЫ ПОЖАРНЫЕ РУЧНЫЕ РС-Ам, РС-Бм

Стволы пожарные ручные РС-Ам, РС-Бм ТУ У 29.2-31916216-020:2010 предназначены для формирования и направления компактной или распыленной струи воды или раствора смачивателя.

Стволы имеют бесступенчатую регулировку угла факела распыла от прямой компактной струи до защитной завесы в 120°. Стволы применяются для комплектации передвижной пожарной техники.

Наименование показателя	РС-Ам	РС-Бм
Условный проход соединительной головки, мм	70	50
Рабочее давление, МПа, (кгс/см ²)	0,4-0,6 (4-6)	0,4-0,6 (4-6)
Дальность струи, м, не менее:		
-прямой компактной	28	25
-распыленной с углом факела 30°	16	14
Расход воды, л/с, не менее:		
-прямой компактной струи	6,0	2,5
-распыленной с углом факела 30°	7,0	3,5
Диаметр факела защитной завесы, м, не менее:	4	3
Габаритные размеры, мм, не менее		
-длина	370	325
-высота	130	100
Масса, кг, не более	1,25	1,1
Типоразмер соединительной головки по ТУ У 29.2-30711025-012-2001	ГМН-70	ГМН-50



СТВОЛЫ ПОЖАРНЫЕ РУЧНЫЕ РС-Бр



Наименование показателя	РС-Бр
Условный проход соединительной головки, мм	50
Рабочее давление, МПа, (кгс/см ²)	0,4-0,6 (4-6)
Дальность струи, м, не менее:	
-прямой компактной	30
-распыленной с углом факела 40°	15
Расход воды, л/с, не менее:	
-прямой компактной струи	2-8(с шагом 2,0)
-распыленной	2-8(с шагом 2,0)
Диаметр факела защитной завесы, м, не менее:	3,5
Габаритные размеры, мм, не менее	
-длина	340
-высота	100
Масса, кг, не более	1,3

Стволы пожарные ручные РС-Бр ТО-7-12 предназначены для формирования и направления компактной или распыленной струи воды или раствора смачивателя. Стволы имеют бесступенчатую регулировку угла факела распыла от прямой компактной струи до защитной завесы в 120°, а также регулировку расхода воды с фиксированным положением позиций. Стволы применяются для комплектации передвижной пожарной техники.

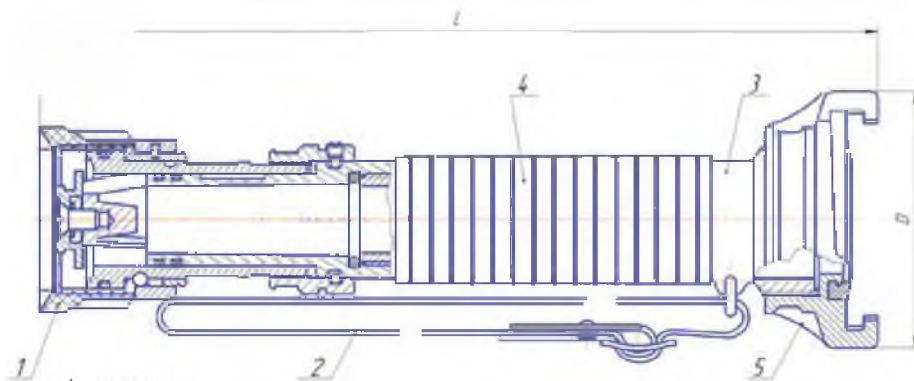

- 1 – насадок;
- 2 – ремень;
- 3 – корпус;
- 4 – чехол;
- 5 – головка соединительная.

СТВОЛЫ ПОЖАРНЫЕ РУЧНЫЕ РС-25

Пожарные ручные стволы РС-25 предназначены для создания и направления сплошной струи воды для тушения пожара. Они входят в комплект пожарных автомобилей, мотопомп и внутренних пожарных кранов.

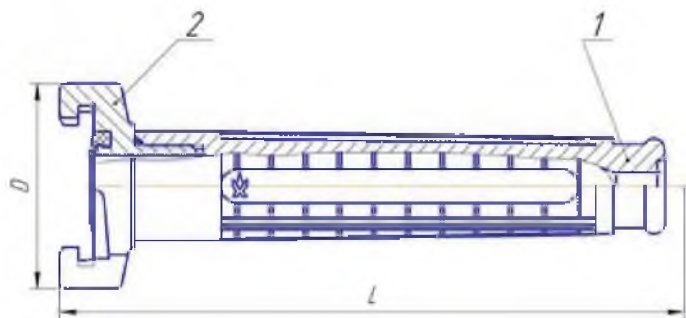

1 – корпус;
2 – головка соединительная.

Наименование показателя	РС-25
Рабочее давление, МПа, (кгс/см ²)	0,4-0,6 (4-6)
Расход воды (при рабочем давлении 0,6 ^{+0,05} МПа), л/с	2,0
Дальность компактной водяной струи (максимальная по крайним каплям) при рабочем давлении 0,6 ^{+0,05} МПа, м, не менее	25
Диаметр выходного отверстия насадки, мм	8
Длина ствола, L, мм	180
Диаметр D, мм	60
Масса, кг, не более	0,3
Условный проход соединительной головки, мм	25

СТВОЛЫ ПОЖАРНЫЕ РУЧНЫЕ РС-38

Наименование показателя	РС-38
Рабочее давление, МПа, (кгс/см ²)	0,4-0,6 (4-6)
Расход воды (при рабочем давлении 0,4 МПа), л/с	1,7
Дальность сплошной водяной струи при рабочем давлении 0,4 МПа (максимальная по крайним каплям), м, не менее	24
Габаритные размеры, мм, не более	
- длина	210
- высота	94
Масса, кг, не более	0,3
Условный проход соединительной головки, мм	38

Пожарные ручные стволы РС-38 предназначены для создания и направления сплошной струи воды для тушения пожара. Они входят в комплект пожарных автомобилей, мотопомп и внутренних пожарных кранов.

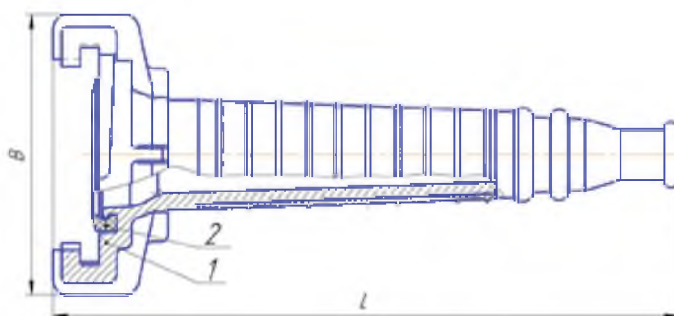

1 - корпус;
2 - кольцо уплотнительное.

СТВОЛЫ ПОЖАРНЫЕ РУЧНЫЕ РС-50

Пожарные ручные стволы РС-50 ТУ 317.5 Украины 002-93 предназначены для создания и направления сплошной струи воды для тушения пожара. Они входят в комплект пожарных автомобилей, мотопомп и внутренних пожарных кранов.

Наименование показателя	РС-50
Рабочее давление, МПа, (кгс/см ²)	0,4-0,6 (4-6)
Расход воды (при рабочем давлении 0,4 МПа), л/с	3,6
Дальность компактной водяной струи (максимальная по крайним каплям), м	28
Диаметр выходного отверстия насадки, мм	13
Длина ствола L, мм, не более	213
Диаметр D, мм	100
Масса, кг, не более	0,35
Условный проход соединительной головки, мм	50

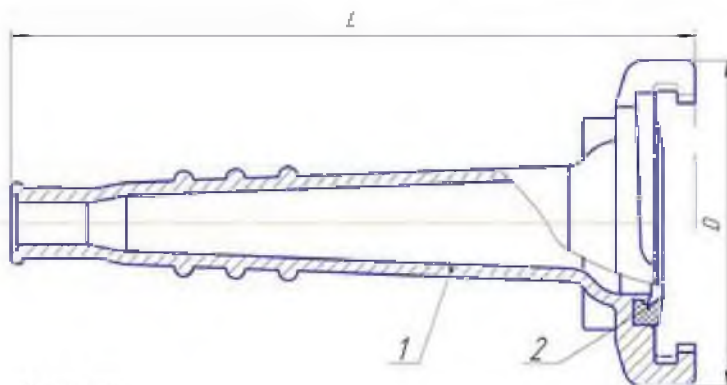

1 - корпус;
2 - кольцо КН-50 ГОСТ 6557-89.

СТВОЛЫ ПОЖАРНЫЕ РУЧНЫЕ РС-70

Наименование показателя	РС-70
Рабочее давление, МПа, (кг/см ²)	0,4-0,6 (4-6)
Расход воды (при рабочем давлении 0,4 МПа), л/с	7,4
Дальность компактной водяной струи (максимальная по крайним каплям), м	32
Диаметр выходного отверстия насадки, мм	19
Длина ствола, мм, не более	255
Диаметр D, мм	122
Масса, кг, не более	0,6
Условный проход соединительной головки, мм	70

Пожарные ручные стволы РС-70 ТУ 317.5 Украины 002-93 предназначены для создания и направления сплошной струи воды для тушения пожара. Они входят в комплект пожарных автомобилей, мотопомп и внутренних пожарных кранов.

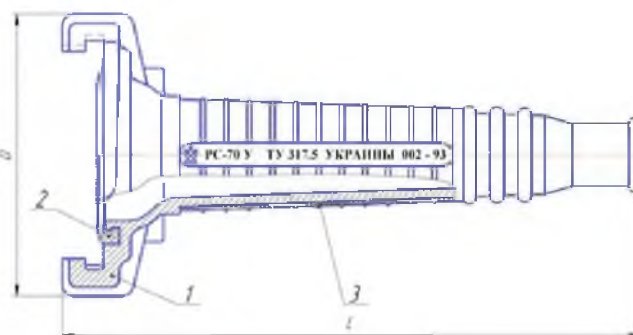

- 1 – корпус;
- 2 – кольцо КН-70 ГОСТ 6557-89;
- 3 – чехол.

СТВОЛЫ ПОЖАРНЫЕ РУЧНЫЕ РС-50.01А и РС-70.01А

Наименование показателя	РС-50.01А	РС-70.01А
Рабочее условное давление, МПа	0,4-0,6	0,4-0,6
Расход воды (при давлении 0,4 МПа), л/с	3,6	7,4
Дальность компактной водяной струи (максимальная по крайним каплям), при давлении 0,4 МПа, м	28	32
Габаритные размеры, мм		
-длина	190	190
-наибольший диаметр	62	78
Условный проход входного патрубка, мм	50	70
Диаметр выступов входного патрубка, мм	50,5	66
Диаметр выходного цилиндрического отверстия, мм	13	19
Масса, кг, не более	0,27	0,38



Пожарные ручные стволы для внутренних пожарных кранов РС-50.01А и РС-70.01А ТУ У 14317031.011-96 предназначены для постоянного крепления на конце пожарной рукавной линии. Служат для формирования и направления сплошной струи воды на очаг пожара.

Стволы применяются для комплектации внутренних пожарных кранов (ПК), устанавливаемых в жилых, общественных, административных, промышленных зданиях и сооружениях, а также других средств противопожарной защиты.

СТВОЛЫ ПОЖАРНЫЕ РУЧНЫЕ СРК-50

Стволы пожарные ручные СРК-50 ДСТУ 2112-92 (ГОСТ 9923-93) предназначены для формирования и направления сплошной и распыленной струи воды, а также для перекрытия потока.

Наименование показателя	СРК-50
Рабочее давление, МПа, (кгс/см ²)	0,4-0,6 (4-6)
Расход воды, л/с, не менее:	
-сплошной струи	2,7
-распыленной струи	2,7
Дальность водяной струи (максимальная по крайним каплям), м, не менее:	
-сплошной	30
-распыленной	12
Угол факела распыленной струи, рад (градус), не менее:	
-минимальный	0,44 (25)
-максимальный	1,05 (60)
Габаритные размеры, мм, не более:	
-длина, L	390
-высота, H	145
Масса, кг, не более:	1,8
Диаметр выходного отверстия насадки, мм	12
Условный проход соединительной головки, мм	50

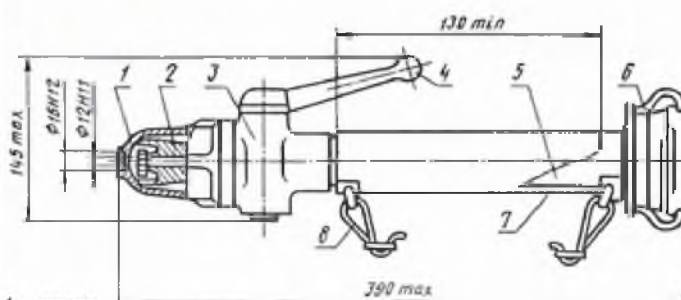

- 1 – стакан,
- 2 – вкладыш,
- 3 – перекрывающее устройство,
- 4 – ручка,
- 5 – корпус ствола,
- 6 – соединительная головка ГМН-50,
- 7 – термоизолирующий чехол,
- 8 – ремень.

СТВОЛЫ ПОЖАРНЫЕ РУЧНЫЕ РСК-50

Стволы пожарные ручные РСК-50 ДСТУ 2112-92 (ГОСТ 9923-93) предназначены для формирования и направления сплошной и распыленной струи воды, а также для перекрытия потока.

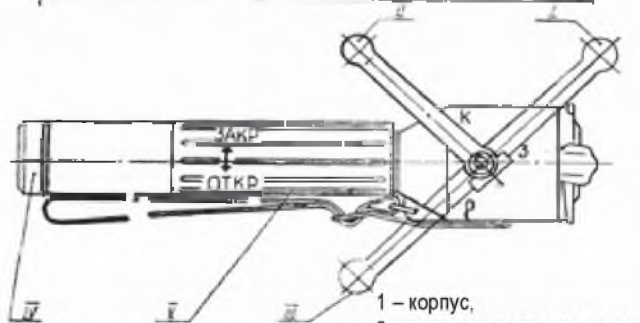
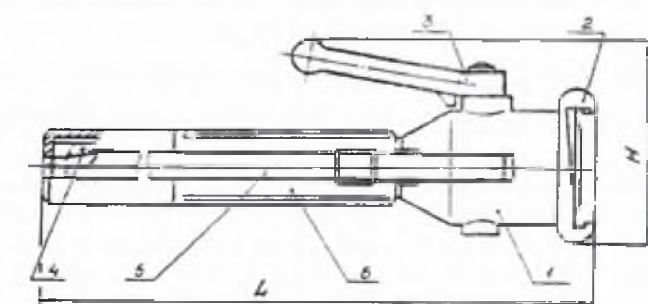

- 1 – корпус,
- 2 – головка соединительная,
- 3 – ручка,
- 4 – насадок,
- 5 – ремень,
- 6 – гайка распылителя.

Наименование показателя	РСК-50
Рабочее давление, МПа, (кгс/см ²)	0,4-0,6 (4-6)
Расход воды, л/с, не менее:	
-сплошной струи	2,7
-распыленной струи	2,0
Дальность водяной струи (максимальная по крайним каплям), м, не менее:	
-сплошной	30
-распыленной	11
Угол факела распыленной струи, рад (градус), не менее:	
-минимальный	0,70 (40)
-максимальный	1,22 (70)
Габаритные размеры, мм, не более:	
-длина, L	360
-высота, H	140
Масса, кг, не более:	1,95
Диаметр выходного отверстия насадки, мм	12
Условный проход соединительной головки, мм	50

СТВОЛЫ ПОЖАРНЫЕ РУЧНЫЕ РСР-50

Стволы пожарные ручные РСР-50 ДСТУ 2112-92 (ГОСТ 9923-93) предназначены для формирования и направления сплошной и распыленной струи воды, а также для перекрытия потока.

Наименование показателя	РСР-50
Рабочее давление, МПа, (кгс/см ²)	0,4-0,6 (4-6)
Расход воды, л/с, не менее: -сплошной струи -распыленной струи	2,7 2,0
Дальность водяной струи (максимальная по крайним каплям), м, не менее: -сплошной -распыленной	30 11
Угол факела распыленной струи, рад (градус), не менее: -минимальный -максимальный	0,70 (40) -
Габаритные размеры, мм, не более: -длина, L -высота, H	350 140
Масса, кг, не более:	1,45
Диаметр выходного отверстия насадки, мм	12
Условный проход соединительной головки, мм	50

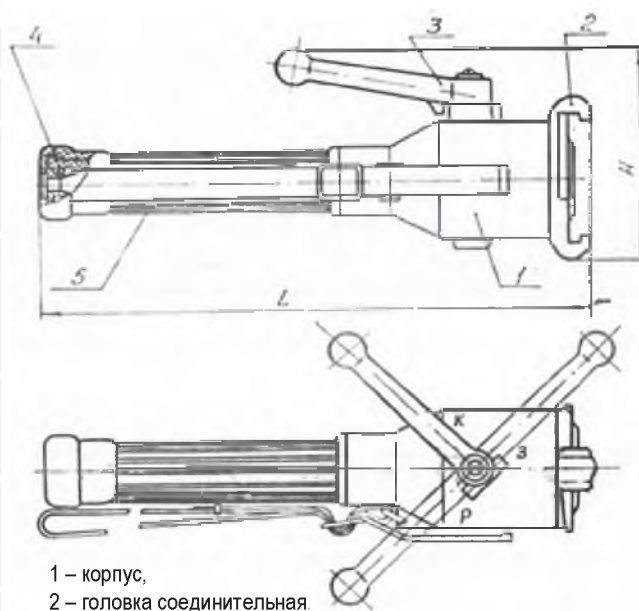

- 1 – корпус,
2 – головка соединительная.
3 – ручка,
4 – насадок,
5 – ремень.



РСР-50



РСР-70

СТВОЛЫ ПОЖАРНЫЕ РУЧНЫЕ РСР-70

Стволы пожарные ручные РСР-70 ДСТУ 2112-92 (ГОСТ 9923-93) предназначены для формирования и направления сплошной и распыленной струи воды или раствора смачивателя, а также для перекрытия потока.

Ствол ручной пожарный РСР-70

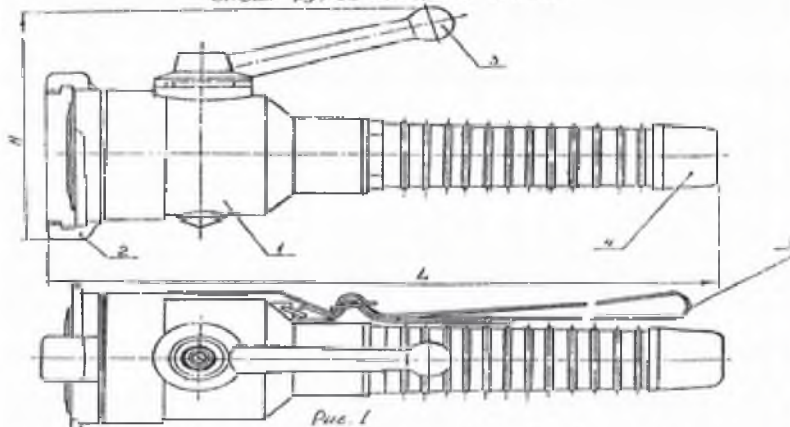

1 – корпус; 2 – головка соединительная; 3 – ручка; 4 – насадок; 5 – ремень

- 1 – корпус,
2 – головка соединительная,
3 – ручка,
4 – насадок,
5 – ремень.

Наименование показателя	РСР-70
Рабочее давление, МПа, (кгс/см ²)	0,4-0,6 (4-6)
Расход воды, л/с, не менее: -сплошной струи -распыленной струи -защитной завесы	7,4 7,0 -
Дальность водяной струи (максимальная по крайним каплям), м, не менее: -сплошной -распыленной	32 9
Угол факела распыленной струи, рад (градус), не менее: -минимальный	0,70 (40)
Габаритные размеры, мм, не более: -длина, L -высота, H	390 170
Масса, кг, не более:	1,6
Диаметр выходного отверстия насадки, мм	19
Условный проход соединительной головки, мм	70

СТВОЛЫ ПОЖАРНЫЕ РУЧНЫЕ РСКЗ-70

Стволы пожарные ручные РСКЗ-70 ДСТУ 2112-92 (ГОСТ 9923-93) предназначены для формирования и направления сплошной и распыленной струи воды или раствора смачивателя, образования защитной водяной завесы, предохраняющей ствольщика от тепловой радиации, а также для перекрытия потока.

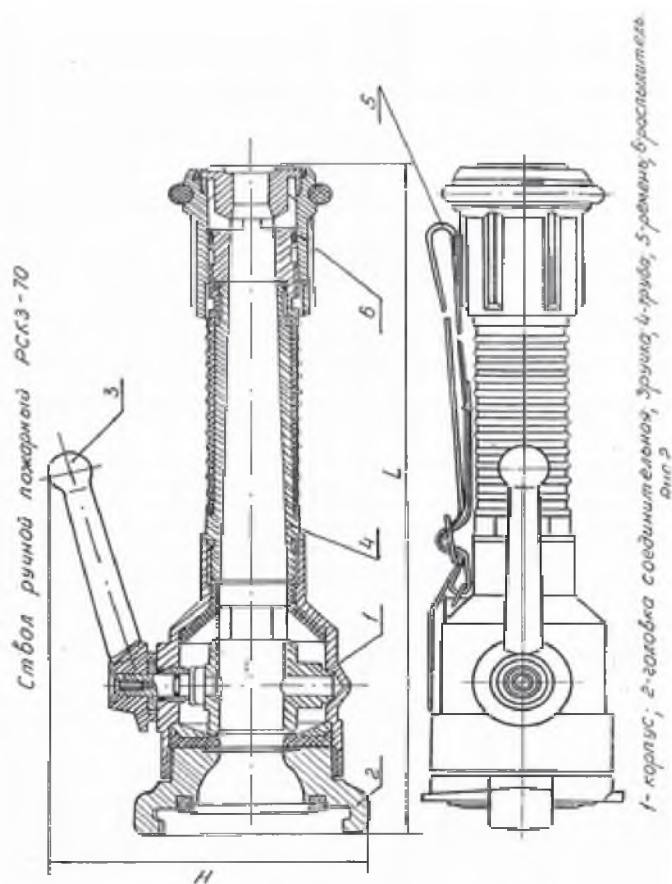

- 1 – корпус,
2 – головка соединительная,
3 – ручка,
4 – насадок,
5 – ремень.



Наименование показателя	РСКЗ-70
Рабочее давление, МПа, (кгс/см ²)	0,4-0,6 (4-6)
Расход воды, л/с, не менее:	
-сплошной струи	7,4
-распыленной струи	7,0
-защитной завесы	2,3
Дальность водяной струи (максимальная по крайним каплям), м, не менее:	
-сплошной	32
-распыленной	9
Угол факела распыленной струи, рад (градус), не менее:	0,70 (40)
-минимальный	
Угол факела защитной завесы, рад (градус), не менее	2,1 (120)
Диаметр факела защитной завесы, м, не менее	3
Габаритные размеры, мм, не более:	
-длина, L	430
-высота, H	170
Масса, кг, не более:	2,0
Диаметр выходного отверстия насадка, мм	19
Условный проход соединительной головки, мм	70

СТВОЛЫ ВОЗДУШНО-ПЕННЫЕ ТИПА СВП (СПП) И СВПЭ

Воздушно-пенные стволы типа СВП (СПП) ДСТУ 2107-92 и СВПЭ-2,4, 8 ТУ У 14317031.003-95 предназначены для получения воздушно-механической пены из водного раствора пенообразователя, формирования и направления ее струи при тушении пожара.

Под кратностью пены понимается отношение объема и пены, полученной на выходе из ствола, к объему исходного раствора. Дальность струи пены указана по крайним каплям.



Наименование показателя	СВП (СПП)	СВПЭ-2	СВПЭ-4	СВПЭ-8
Рабочее давление перед стволом, МПа (кгс/см ²)	0,4-0,6 (4-6)	0,6 (6)	0,6 (6)	0,6 (6)
Производительность по пене, м ³ /мин	-	2	4	8
Расход воды, л/с	-	4	7,9	16
Расход пенообразователя к расходу воды, %	-	4-5	4-5	4-5
Расход 4-6% пенообразователя, л/с	4,8-6,0	-	-	-
Кратность пены на выходе из ствола	7	8	8	8
Дальность пенной струи при давлении перед стволом 0,6 МПа, м, не менее	28	15	18	20
Условный проход соединительной головки, мм	70	50	70	80
Внутренний диаметр рукава, мм	-	25	25	25
Масса ствола, кг, не более	1,27	2,3	2,8	4,0
Длина, мм	500±3	574±3	710±3	842±3
Высота, мм	128	100	128	142
Длина рукава для всасывания пенообразователя, м, не более	-	2,0	2,0	2,0

СВПЭ

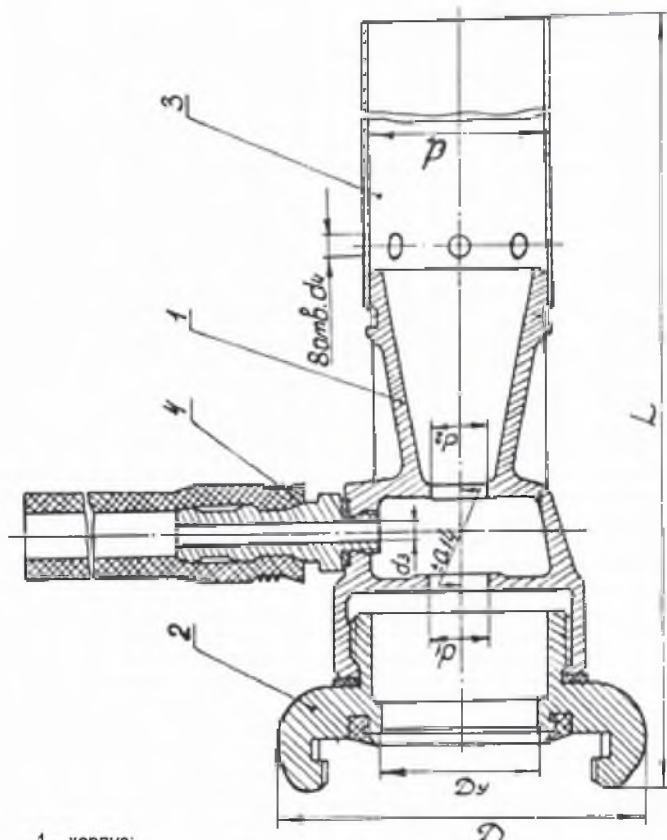

- 1 – корпус;
- 2 – головка цапковая ТУ 29.2-30711025-012-2001.
- 3 – труба;
- 4 – рукав всасывающий;

СВП (СПП)

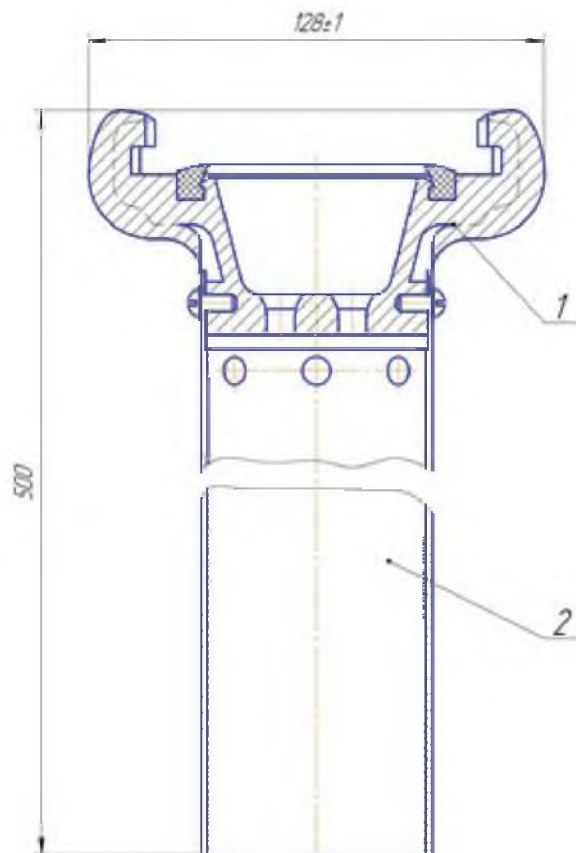

- 1 – корпус;
- 2 – труба.

СТВОЛ ВОДО-ПЕННЫЙ РАСПЫЛИТЕЛЬ СВПР

Ствол водо-пенный распылитель СВПР ТУ У 29.2-31916216-018:2005 предназначен для формирования и подачи раздробленной струи воды в виде хлопьев воздушно-механической пены, которые могут использоваться для охлаждения незащищенных металлических конструкций, тушения пожаров твердых и жидких горючих материалов, а также создания водяных защитных экранов.

Наименование показателя	СВПР
Диапазон рабочих давлений, МПа	0,4-0,6
Расход воды (водного раствора пенообразователя), л/с, при рабочем давлении, не менее	4,8
Дальность подачи огнетушащих средств (максимальная по крайним каплям), м, не менее	
-распыленной струи воды	24
-диспергированной в виде хлопьев	
-воздушно-механической пены	22
Орошаемая площадь при фиксированном положении, кв. м.	25±2
Кратность воздушно-механической пены	20±10
Габаритные размеры, мм, не более	
-длина	700
-ширина	160
Масса, кг, не более	2,5
Условный проход соединительной головки, мм	70

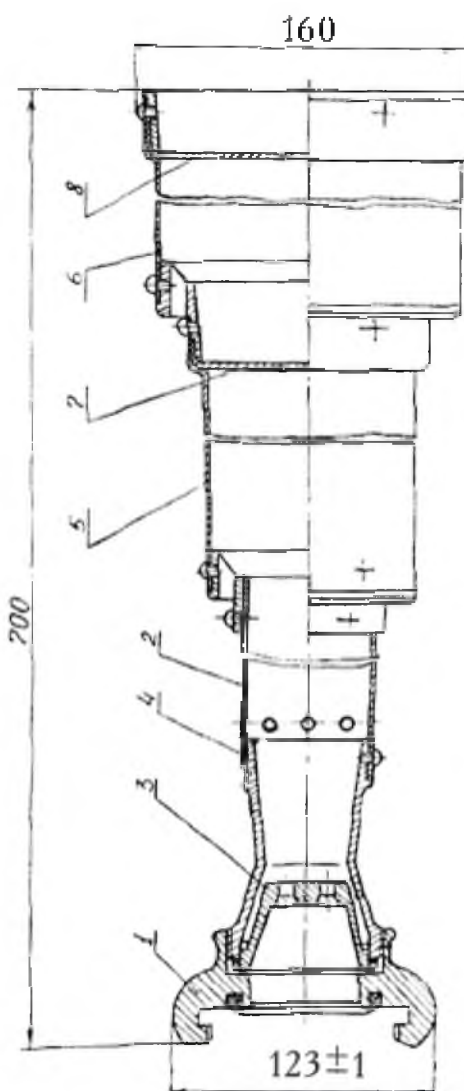

1 - головка соединительная, 2 - труба,
3 - сопло, 4 - корпус, 5,6 - камеры, 7,8 - сетки

РАЗВЕТВЛЕНИЯ РУКАВНЫЕ



РАЗВЕТВЛЕНИЯ РУКАВНЫЕ ЧЕТЫРЕХХОДОВЫЕ РЧ-90 1,0

Рукавное четырехходовое разветвление РЧ-90 1,0 предназначено для разделения потока и регулирования количества подаваемой воды или раствора пенообразователя, проходящих по пожарным рукавам.



Наименование	РЧ-90 1,0
Рабочее давление, МПа, (кгс/см ²)	1,0(10)
Условный проход входного патрубка, мм	90
Условный проход выходных патрубков, мм	70
Минимальный ход затворного клапана выходного патрубка, мм,	45
Габаритные размеры, мм, не более	
-длина	425
-ширина	450
-высота	305
Масса, кг, не более	14,5
Число выходных патрубков, шт.	4
Коеф. гидравлического сопротивления, не более	2,0

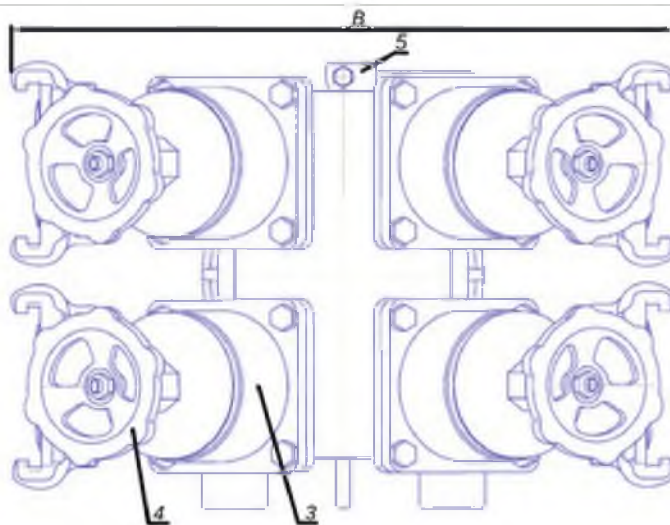
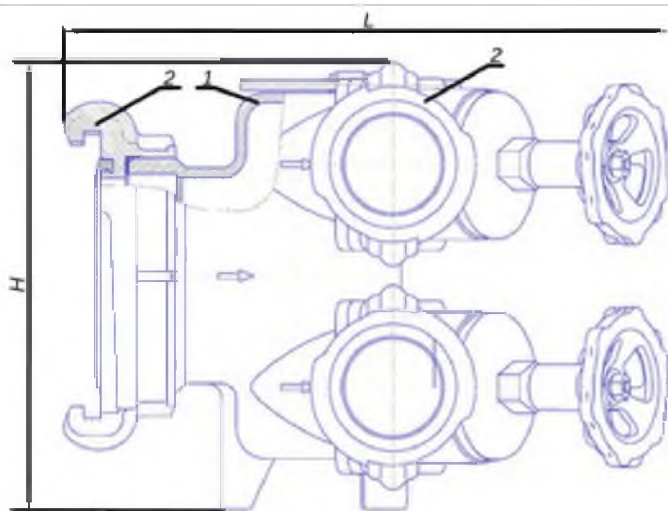

- 1 – корпус;
- 2 – головки соединительные;
- 3 – клапан;
- 4 – маховичок;
- 5 – ручка.

РАЗВЕТВЛЕНИЯ РУКАВНЫЕ ЧЕТЫРЕХХОДОВЫЕ РЧ-150

Рукавное четырехходовое разветвление РЧ-150 ДСТУ 2111-92 (ГОСТ 8037-93) предназначено для разделения потока и регулирования количества подаваемой воды или раствора пенообразователя, проходящих по пожарным рукавам.



Наименование	РЧ-150
Рабочее давление, МПа, (кгс/см ²)	0,8(8)
Условный проход входного патрубка, мм	150
Условный проход выходных патрубков, мм	80
Минимальный ход затворного клапана выходного патрубка, мм	45
Габаритные размеры, мм, не более	
-длина	420
-ширина	460
-высота	310
Масса, кг, не более	14,8
Число выходных патрубков, шт.	4
Коэф. гидравлического сопротивления, не более	6,0



- 1 – корпус;
- 2 – головки соединительные;
- 3 – клапан;
- 4 – маховичок;
- 5 – ручка.

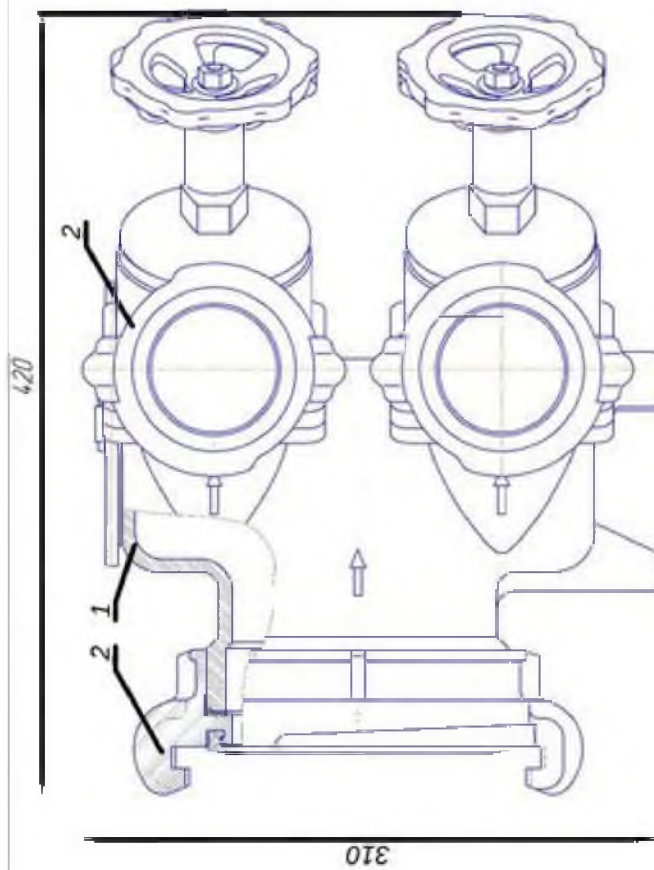
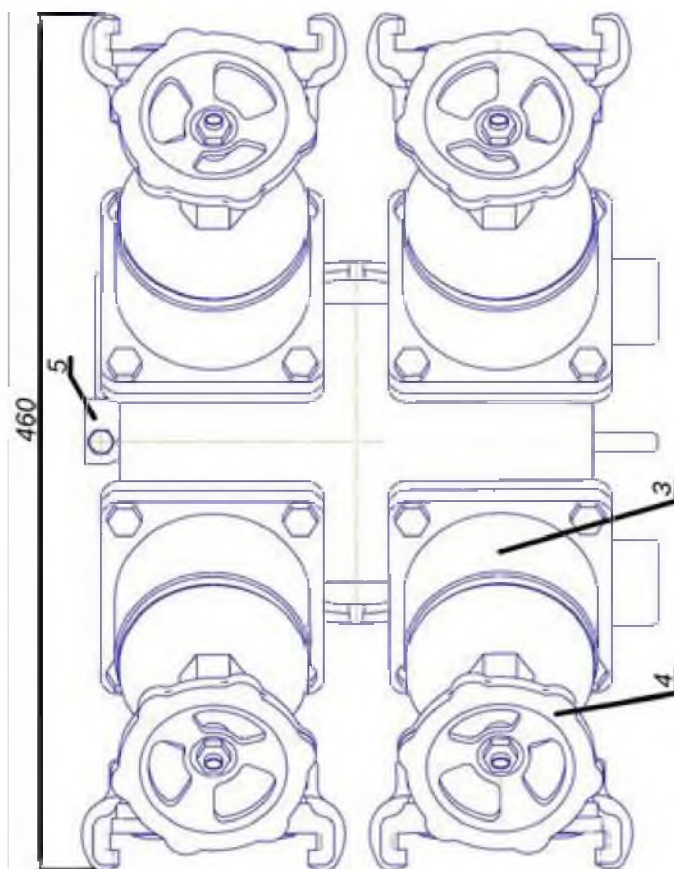

РАЗВЕТВЛЕНИЯ РУКАВНЫЕ ЧЕТЫРЕХХОДОВЫЕ РЧ-90 Л-А-2,0, РЧ-150 Л-А-1,6 и РЧ-150 Л-А-2,0

Наименование	РЧ-90 Л-А-2,0	РЧ-150 Л-А-1,6	РЧ-150 Л-А-2,0
Рабочее давление, МПа, (кгс/см ²)	2,0(20)	1,6(16)	2,0(20)
Условный проход входного патрубка, мм	90	150	150
Условный проход выходных патрубков, мм	70	80	80
Минимальный ход затворного клапана выходного патрубка, мм,	45	45	45
Габаритные размеры, мм, не более			
-длина	425	420	420
-ширина	460	460	460
-высота	310	310	310
Масса, кг, не более	20,0	20,3	20,3
Число выходных патрубков, шт.	4	4	4
Коеф. гидравлического сопротивления, не более	2,0	6,0	6,0

Рукавное четырехходовое разветвление РЧ-90 Л-А-2,0, РЧ-150 Л-А-1,6 и РЧ-150 Л-А-2,0 предназначено для разделения потока и регулирования количества подаваемой воды или раствора пенообразователя, проходящих по пожарным рукавам.

Корпус моделей РЧ-90 Л-А-2,0, РЧ-150 Л-А-1,6 и РЧ-150 Л-А-2,0 разветвления изготавливается из алюминиевого сплава; соединительные головки изготавливаются из латуни.

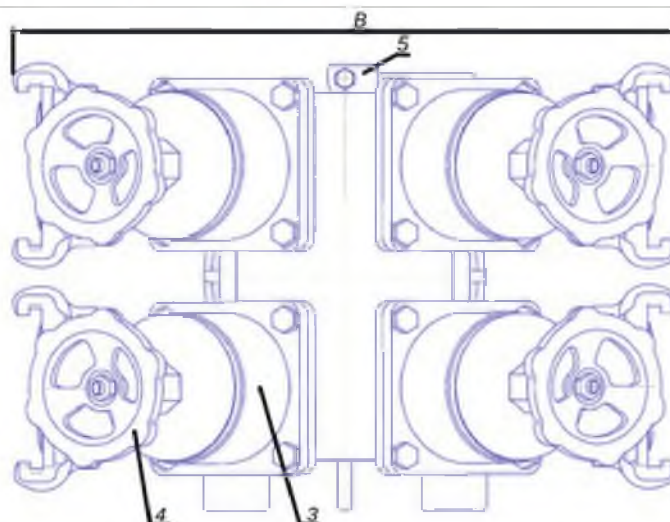
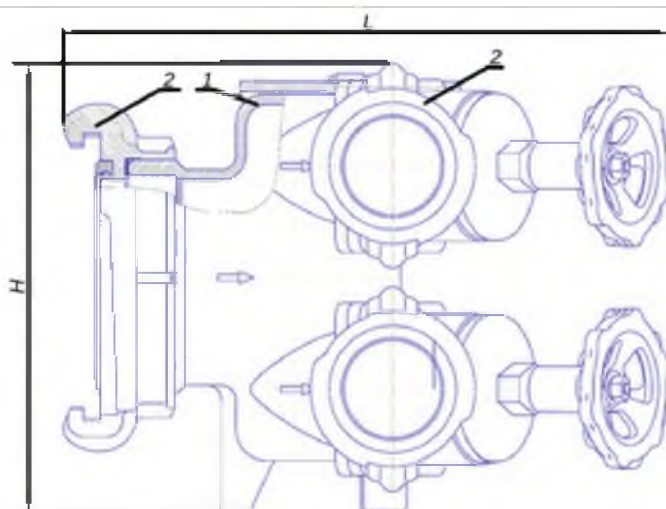

- 1 – корпус;
- 2 – головки соединительные;
- 3 – клапан;
- 4 – маховичок;
- 5 – ручка.

РАЗВЕТВЛЕНИЯ РУКАВНЫЕ ТРЕХХОДОВЫЕ РТ-70 и РТ-80

Наименование показателя	РТ-70	РТ-80
Рабочее давление, МПа, (кгс/см ²)	1,2(12)	1,2(12)
Условный проход входного патрубка, мм	70	80
Условный проход выходных патрубков, мм:		
- центрального	70	80
- боковых	2x50	2x50
Минимальный ход затворного клапана выходного патрубка, мм, для условного прохода:		
50	35	35
70	35	-
80	-	45
Габаритные размеры, мм, не более:		
- длина	320	375
- ширина	390	465
- высота	270	280
Масса, кг, не более	5,3	6,3
Число выходных патрубков, шт.	3	3
Козф. гидравлического сопротивления, не более	2,0	1,5

Рукавные трехходовые разветвления РТ-70 и РТ-80 ДСТУ 2111-92 (ГОСТ 8037-93) предназначены для разделения потока и регулирования количества подаваемой воды, проходящей по напорным пожарным рукавам.

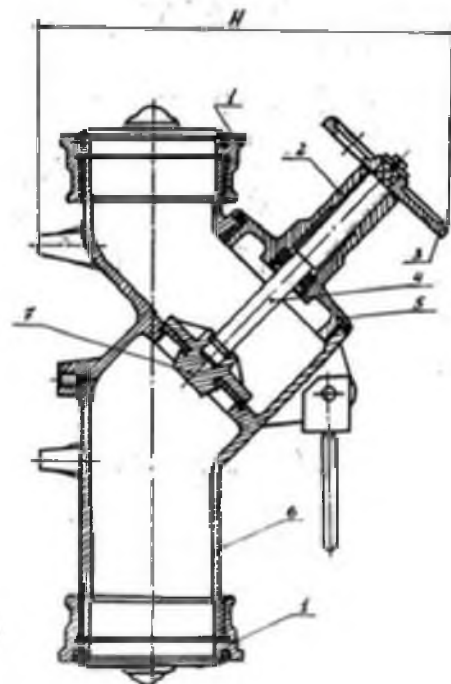
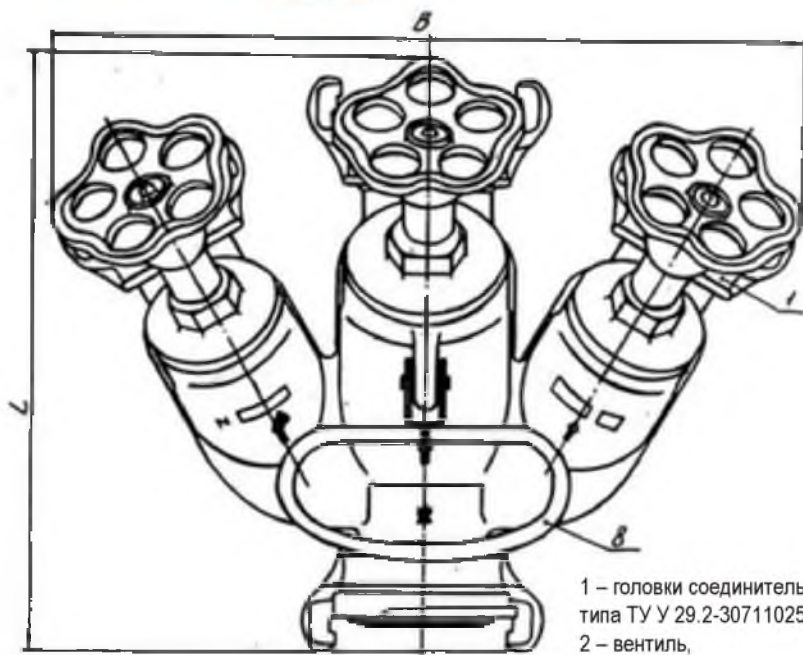

- 1 – головки соединительные типа ТУ У 29.2-30711025-012-2001,
- 2 – вентиль,
- 3 – маховичок,
- 4 – валик,
- 5 – корпус вентиля,
- 6 – корпус,
- 7 – клапан,
- 8 – ручка.

РАЗВЕТВЛЕНИЯ РУКАВНЫЕ ТРЕХХОДОВЫЕ РТ-70 Л-А-2,0 и РТ-80 Л-А-2,0

Рукавное трехходовое разветвление РТ-70 Л-А-2,0 и РТ-80 Л-А-2,0 предназначено для разделения потока и регулирования количества подаваемой воды или раствора пенообразователя, проходящей по напорным пожарным рукавам.

Корпус разветвления изготавливается из алюминиевого сплава; соединительные головки изготавливаются из латуни.

Наименование показателя	РТ-70 Л-А-2,0	РТ-80 Л-А-2,0
Рабочее давление, МПа, (кгс/см ²)	2,0(20)	2,0(20)
Условный проход входного патрубка, мм	70	80
Условный проход выходных патрубков, мм:		
- центрального	70	80
- боковых	2x50	2x50
Минимальный ход затворного клапана выходного патрубка, мм, для условного прохода:		
50	35	35
70	35	-
80	-	45
Габаритные размеры, мм, не более:		
- длина	320	375
- ширина	390	465
- высота	270	280
Масса, кг, не более	7,2	8,5
Число выходных патрубков, шт.	3	3
Коеф. гидравлического сопротивления, не более	2,0	1,5

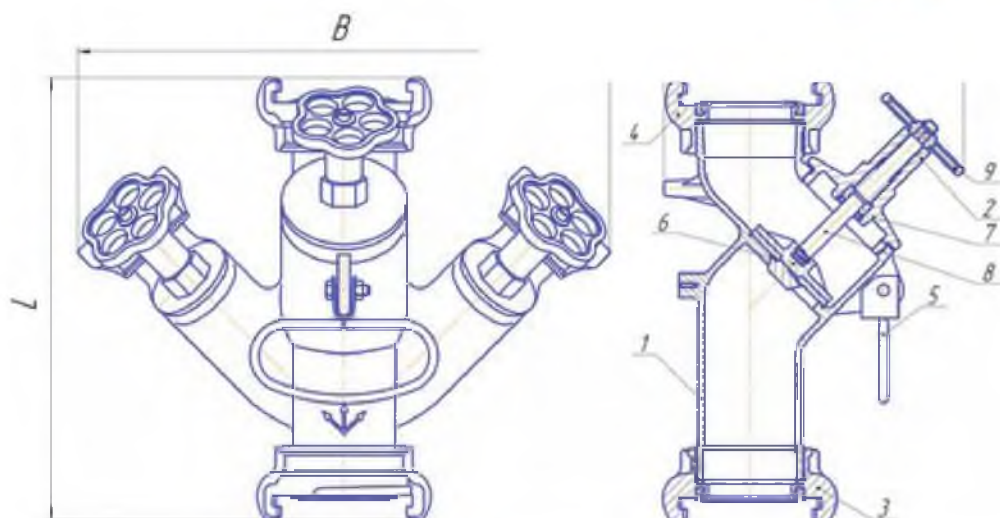

Колонка пожарная



КОЛОНКА ПОЖАРНАЯ КП

Пожарная колонка КП ДСТУ 2801-94 (ГОСТ 7499-95) предназначена для открывания (закрывания) подземного гидранта и присоединения пожарных рукавов в целях отбора воды из водопроводных сетей на пожарные нужды.



Наименование показателя	КП
Рабочее давление, МПа, (кгс/см ²)	1,0 (10)
Условный проход патрубка, мм:	
-входного	125
-выходного	2x80
Число выходных патрубков, шт	2
Коэффициент гидравлического сопротивления, не более	10
Габаритные размеры, мм, не более:	
-длина	1080
-ширина	430
-высота	190
Масса, кг, не более	15,0

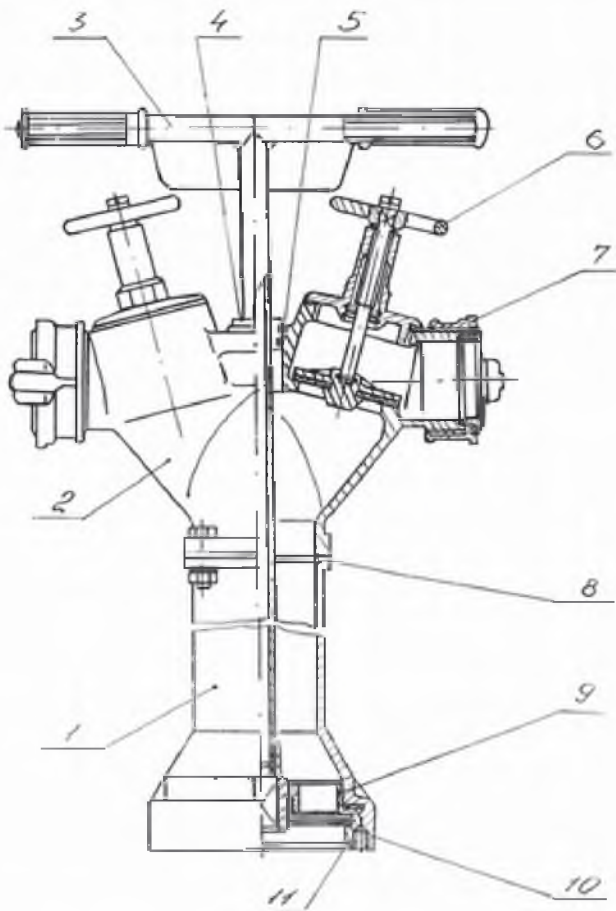

- 1 – корпус нижний;
- 2 – корпус верхний;
- 3 – ключ;
- 4 – ригель;
- 5,8 – кольцо уплотнительное;
- 6 – вентиль;
- 7 – головка ГМН-80 ТУ У 29.2-30711025-012-01;
- 9 – втулка направляющая;
- 10 – прокладка;
- 11 – кольцо резьбовое.

Стволы пожарные лафетные



СТВОЛ ПЕРЕНОСНОЙ ЛАФЕТНЫЙ С ВОДЯНОЙ ЗАЩИТНОЙ ЗАВЕСОЙ СЛК-П20А

Переносной лафетный ствол с водяной защитной завесой СЛК-П20А ТУ У 29.2-31916216-016:2005 предназначен для формирования и направления струи воды или воздушно-механической пены при тушении пожаров, а также для образования водяной завесы, предохраняющей ствольщика от тепловой радиации, с одновременной подачей сплошной струи воды.

Ствол укомплектован сменными насадками с выходными отверстиями $\varnothing 25$, $\varnothing 28$ (установлен на стволе), $\varnothing 32$ (открывается при снятии насадка $\varnothing 28$) и воздушно-пенным.



Наименование показателя	СЛК-П20А
Рабочее давление, МПа (кгс/см ²)	0,6 ^{+0,1} (6 ⁺¹)
Расход воды при работе с насадкой диаметром 28 мм, л/с	20
Расход воды при работе с насадком диаметром 28 мм и защитной завесой, л/с	27
Дальность струи (по крайним каплям), м, не менее:	
-водяной (насадок 28 мм)	55
-пенной	40
Условный проход приемной арматуры, мм	2 x 77
Перемещение ствола в плоскости, рад (градус) не менее:	
-горизонтальной	6,28 (360)
-вертикальной	от -0,26 (15) до +1,31 (75)
Диаметр факела защитной завесы, м, не менее	4
Габаритные размеры, мм, не более:	
-длина	1360
-высота	335
-ширина	650
Масса (без воздушно-пенного насадка), кг, не более	16,5
Масса комплекта, кг, не более	21,1
Кратность пены, подаваемой стволом, не менее	6
Величина усилия на рукоятке, Н (кгс), не более	137,2 (14)

СТВОЛ ПОЖАРНЫЙ ЛАФЕТНЫЙ КОМБИНИРОВАННЫЙ ПЕРЕНОСНОЙ СЛК-П20

Переносной лафетный ствол СЛК-П20 ДСТУ 2802-94 (ГОСТ 9029-95) предназначен для формирования и направления струи воды или воздушно-механической пены при тушении пожаров.

Ствол укомплектован сменными насадками с выходными отверстиями $\varnothing 25$, $\varnothing 28$ (установлен на стволе), $\varnothing 32$ и воздушно-пенным.



Наименование показателя	СЛК-П20
Рабочее давление, МПа (кгс/см ²)	0,6+0,1 (6+1)
Расход воды или раствора пенообразователя при работе с насадкой диаметром 28 мм, л/с	20
Дальность струи (по крайним каплям), м, не менее:	
-водяной (насадка 28 мм)	55
-пенной	40
Условный проход приемной арматуры, мм	2 x 77
Перемещение ствола в плоскости, рад (градус) не менее:	
-горизонтальной	6,28 (360)
-вертикальной	от -0,26 (15) до +1,31 (75)
Масса (без воздушно-пенного насадка), кг, не более	16,5
Масса воздушно-пенного насадка, кг, не более	2,5
Кратность пены, подаваемой стволом, не менее	6
Величина усилия на рукоятке, Н (кгс), не более	137,2 (14)

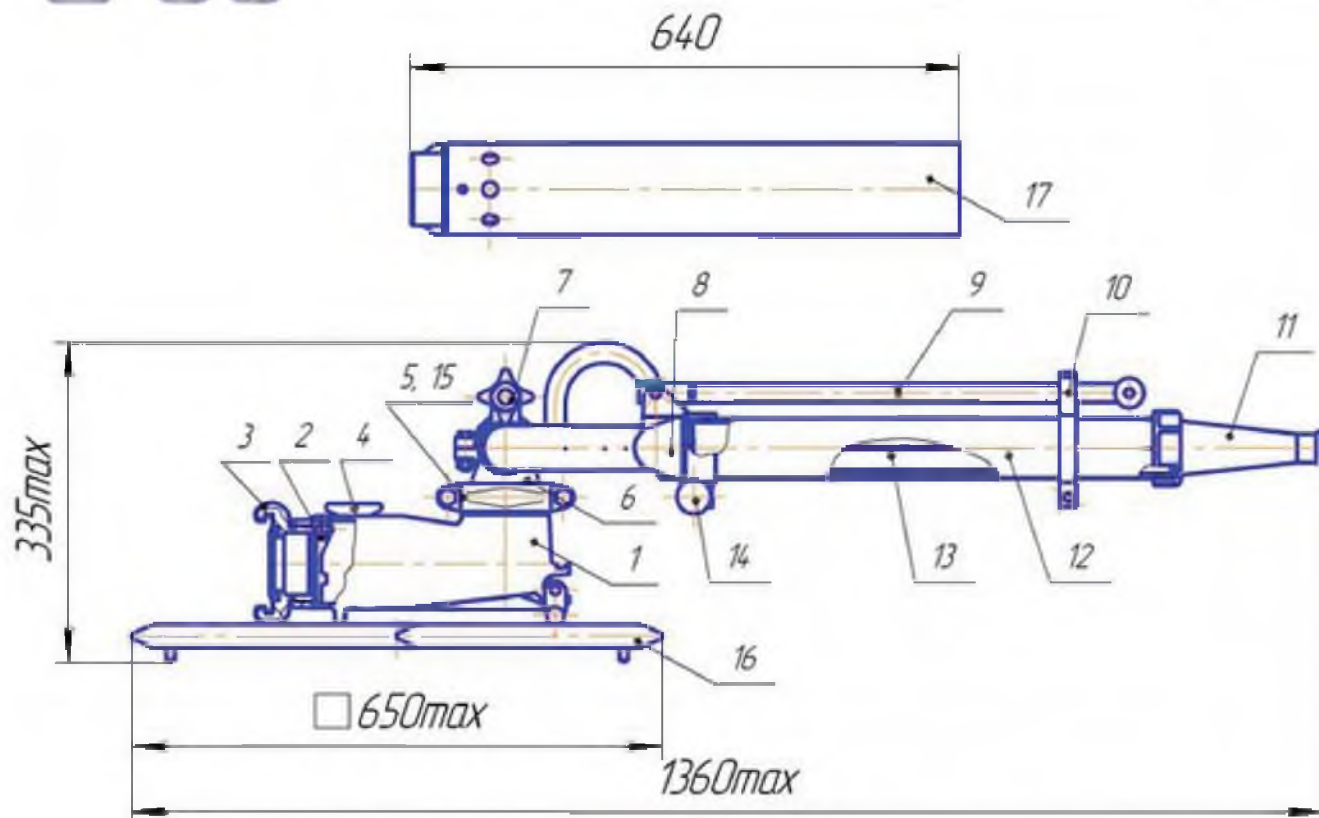

- | | |
|-----------------------------------|-------------------------------|
| 1 – корпус; | 9 – рукоятка откидная; |
| 2 – клапан обратный откидной; | 10 – защелка; |
| 3 – головка соединительная; | 11 – насадок; |
| 4 – болт откидной; | 12 – труба; |
| 5,15 – устройства уплотнительные; | 13 – успокоитель; |
| 6 – тройник поворотный; | 14 – пружинный фиксатор; |
| 7 – шпindelь с рукояткой; | 16 – опора съемная; |
| 8 – патрубок с разводом; | 17 – насадок воздушно-пенный. |

СТВОЛ ПОЖАРНЫЙ КОМБИНИРОВАННЫЙ СТАЦИОНАРНЫЙ СПК-С20

Ствол СПК-С20 стационарного фланцевого крепления ТУ У 29.2-31916216-029:2009 предназначен для стационарного крепления ствола на подводящем трубопроводе с помощью фланца.

Ствол укомплектован сменными насадками с выходными отверстиями Ø 25, Ø 28 (установлен на стволе), Ø 32 и воздушно-пенным.

Наименование показателя	СПК-С20
Рабочее давление, МПа (кгс/см ²)	0,6+0,1 (6+1)
Расход воды или раствора пенообразователя при работе с насадком диаметром 28 мм, л/с	20
Дальность струи (по крайним каплям), м, не менее:	
-водяной (насадок 28 мм)	55
-пенной	40
Перемещение ствола в плоскости, рад (градус) не менее:	
-горизонтальной	6,28 (360)
-вертикальной	от -0,26 (15) до +1,31 (75)
Габаритные размеры, мм, не более:	
-длина	1220
-ширина	345
-высота	300
Масса (без воздушно-пенного насадка), кг, не более	10
Масса воздушно-пенного насадка, кг, не более	2,5
Кратность пены, подаваемой стволом, не менее	6
Величина усилия на рукоятке, Н (кгс), не более	117,7 (12)
Тип присоединения	фланцевый
Присоединительные размеры фланца:	
-диаметр фланца, мм	195
-толщина фланца, мм	20
-отверстия под крепеж, мм	4 x 18,5
-диаметр по осям отверстий, мм	160



СТВОЛ ПОЖАРНЫЙ КОМБИНИРОВАННЫЙ СТАЦИОНАРНЫЙ ЛС-П20А

Ствол пожарный лафетный комбинированный универсальный ЛС-П20А предназначен для формирования и направления струи воды при тушении пожаров, а также для образования водяной завесы до 120°, предохраняющей ствольщика от тепловой радиации, с одновременной подачей сплошной струи воды.

Ствол может быть изготовлен в климатическом исполнении У, ХЛ, Т для категории размещения 1 по ГОСТ 15150.



Наименование показателя	ЛС-П20А
Рабочее давление, МПа (кгс/см ²)	0,6 ^{+0,1} (6 ⁺¹)
Расход воды при работе с насадкой диаметром 28 мм, л/с	20
Расход воды при работе с насадком диаметром 28 мм и защитной завесой, л/с	30
Длина сплошной струи при работе с насадком \varnothing 28 мм (по крайним каплям), м, не менее	55
Условный проход приемной арматуры, мм	2x77
Перемещение ствола в плоскости, рад. (градус) не менее: - горизонтальной - вертикальной	360° от (-15°) до 75°
Диаметр факела защитной завесы, м, не менее	4
Масса, кг, не более	23,6
Величина усилия на рукоятке, Н (кгс), не более	137,2 (14)

Особенности основания лафетного ствола:

- Наличие складного основания (дает возможность перемещения лафетного ствола в компактном виде)
- Быстроразъемное основание с рычажным фиксатором.



- 1 – корпус;
- 2 – клапан обратный;
- 3 – головка соединительная;
- 4 – рукоятка;
- 5 – входной патрубок;
- 6 – колено;
- 7 – выходной патрубок;
- 8 – опора съемная;
- 9 – устройство защитной водяной завесы;
- 10 – шпindelь.

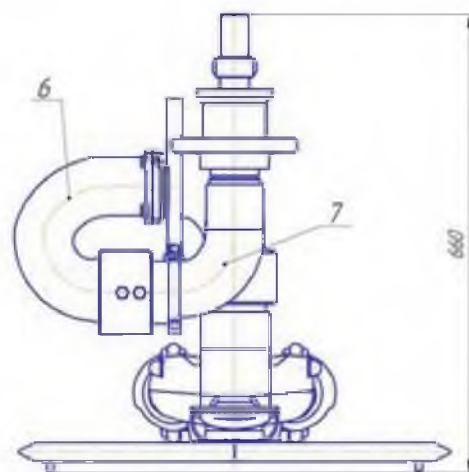
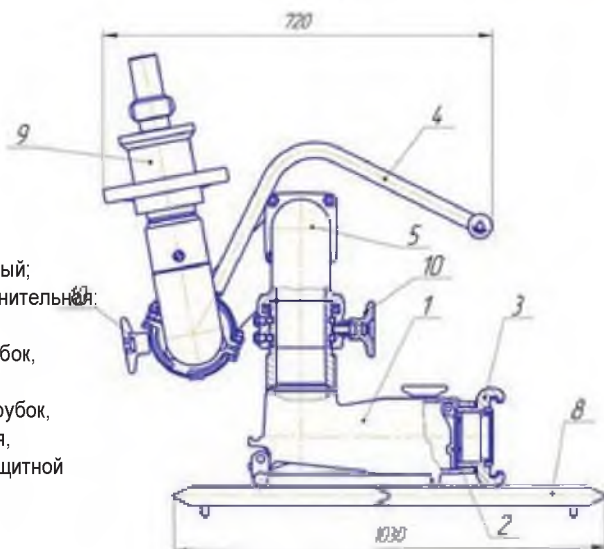

СТВОЛ ПОЖАРНЫЙ КОМБИНИРОВАННЫЙ СТАЦИОНАРНЫЙ ЛС-С20А

Наименование показателя	ЛС-С20А
Рабочее давление, МПа (кгс/см ²)	0,6 ^{+0,1} (6 ⁺¹)
Расход воды при работе с насадком \varnothing 28 мм, л/с, не менее	20
Расход воды при работе с насадком \varnothing 28 мм и защитной завесой, л/с, не менее	30
Длина сплошной струи при работе с насадком \varnothing 28 мм (по крайним каплям), м, не менее	55
Перемещение ствола в плоскости - горизонтальной - вертикальной	360° от (-30°) до 80°
Диаметр факела защитной завесы, м, не менее	4
Масса, кг, не более	14,5
Величина усилия на рукоятке, Н (кгс), не более	137,2 (14)

Ствол пожарный лафетный комбинированный универсальный ЛС-С20А предназначен для формирования и направления струи воды при тушении пожаров, а также для образования водяной завесы до 120°, предохраняющей ствольщика от тепловой радиации, с одновременной подачей сплошной струи воды.

Ствол может быть изготовлен в климатическом исполнении У, ХЛ, Т для категории размещения 1 по ГОСТ 15150.

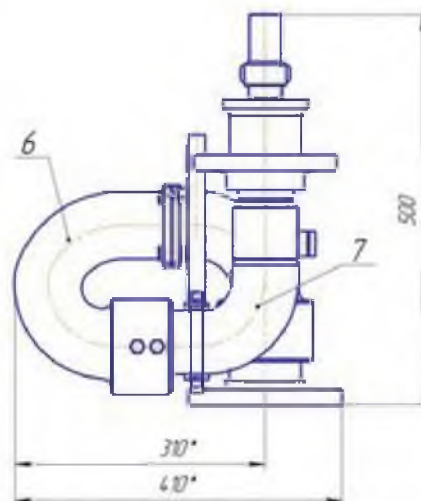
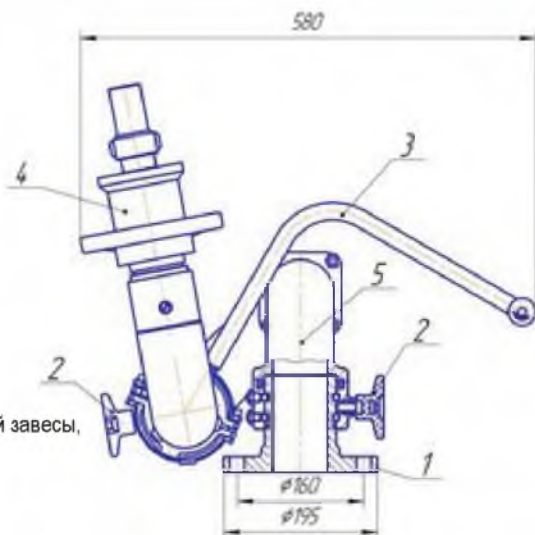

- 1 – стойка с фланцем;
- 2 – шпindelь,
- 3 – рукоятка,
- 4 – устройство защитной водяной завесы,
- 5 – входной патрубок,
- 6 – колено,
- 7 – выходной патрубок.

СТВОЛЫ ПОЖАРНЫЕ ЛАФЕТНЫЕ КОМБИНИРОВАННЫЕ УНИВЕРСАЛЬНЫЕ

ЛС-П20(15,25)У

Наименование показателя	ЛС-П20 (15,25)У
Рабочее давление, МПа,	0,6 ^{+0,05}
Расход воды при позиционном регулировании, л/с	15, 20, 25
Дальность струи (по крайним каплям), м, не менее:	
-водяной сплошной	50
-водяной распыленной (при угле факела 30°)	30
-пенной	35
Кратность пены на выходе из ствола, не менее	7
Перемещение ствола, град., не менее:	
в вертикальной плоскости	
-вверх	75
-вниз	-15
в горизонтальной плоскости	0-360
Масса, кг, не более	22

Стволы пожарные лафетные комбинированные универсальные ЛС-П20(15,25)У предназначены для формирования сплошной или распыленной с изменяемым углом факела струи воды, а также струи воздушно-механической пены низкой кратности при тушении пожаров. Диапазон изменения угла факела распыленной струи 0°-110°. Насадки стволов также регулируют расход воды с фиксированным положением позиций. Ствол применяется для тушения пожаров, охлаждения строительных конструкций, осаждения облаков паров и пыли.

Преимущества:

- Компактность в транспортном положении;
- Возможность регулировки на насадке расхода воды без прерывания ее подачи;
- Удобная рукоятка для управления стволом;
- Малый вес.

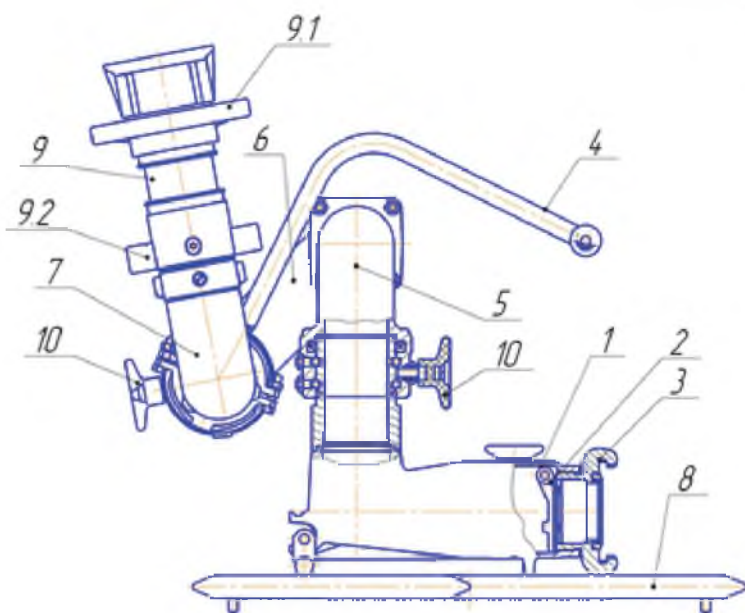

- 1 – корпус;
- 2 – клапан обратный;
- 3 – головка соединительная;
- 4 – рукоятка;
- 5 – входной патрубок;
- 6 – колено;
- 7 – выходной патрубок;
- 8 – опора съемная;
- 9 – насадок;
- 10 – шпindelь

СТВОЛЫ ПОЖАРНЫЕ ЛАФЕТНЫЕ КОМБИНИРОВАННЫЕ УНИВЕРСАЛЬНЫЕ

ЛС-П40(20,30)У

Стволы пожарные лафетные комбинированные универсальные ЛС-П40(20,30)У предназначены для формирования сплошной или распыленной с изменяемым углом факела струи воды, а также струи воздушно-механической пены низкой кратности при тушении пожаров. Диапазон изменения угла факела распыленной струи 0°-110°. Насадки стволов также регулируют расход воды с фиксированным положением позиций. Ствол применяется для тушения пожаров, охлаждения строительных конструкций, осаждения облаков паров и пыли.

Наименование показателя	ЛС-П40 (20,30)У
Рабочее давление, МПа,	0,6 ^{+0,05}
Расход воды при позиционном регулировании, л/с	20, 30, 40
Дальность струи (по крайним каплям), м, не менее:	
-водяной сплошной	55
-водяной распыленной (при угле факела 30°)	35
-пенной	40
Кратность пены на выходе из ствола, не менее	7
Перемещение ствола, град., не менее:	
в вертикальной плоскости	
-вверх	75
-вниз	-15
в горизонтальной плоскости	0-360
Масса, кг, не более	22

Преимущества:

- Компактность в транспортном положении;
- Возможность регулировки насадке расхода воды без прерывания ее подачи;
- Удобная рукоятка для управления стволом;
- Малый вес.

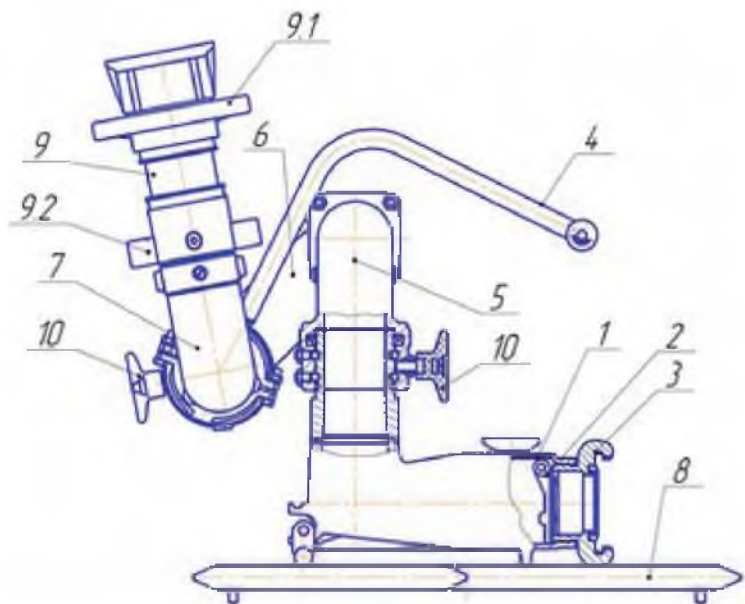

- 1 – корпус;
- 2 – клапан обратный;
- 3 – головка соединительная;
- 4 – рукоятка;
- 5 – входной патрубок;
- 6 – колено;
- 7 – выходной патрубок;
- 8 – опора съемная;
- 9 – насадок;
- 10 – шпindel.

СТВОЛЫ ПОЖАРНЫЕ ЛАФЕТНЫЕ КОМБИНИРОВАННЫЕ УНИВЕРСАЛЬНЫЕ

ЛС-П60(40,50)У

Наименование показателя	ЛС-П60 (40,50)У
Рабочее давление, МПа,	0,6 ^{+0,05}
Расход воды при позиционном регулировании, л/с	40, 50, 60
Дальность струи (по крайним каплям), м, не менее:	
-водяной сплошной	65
-водяной распыленной (при угле факела 30°)	40
-пенной	45
Кратность пены на выходе из ствола, не менее	7
Перемещение ствола, град., не менее:	
в вертикальной плоскости	
-вверх	75
-вниз	-15
в горизонтальной плоскости	0-360
Масса, кг, не более	25

Преимущества:

- Компактность в транспортном положении;
- Возможность регулировки на насадке расхода воды без прерывания ее подачи;
- Удобная рукоятка для управления стволом;
- Малый вес.

Стволы пожарные лафетные комбинированные универсальные ЛС-П60(40,50)У предназначены для формирования сплошной или распыленной с изменяемым углом факела струи воды, а также струи воздушно-механической пены низкой кратности при тушении пожаров. Диапазон изменения угла факела распыленной струи 0°-110°. Насадки стволов также регулируют расход воды с фиксированным положением позиций. Ствол применяется для тушения пожаров, охлаждения строительных конструкций, осаднения облаков паров и пыли.

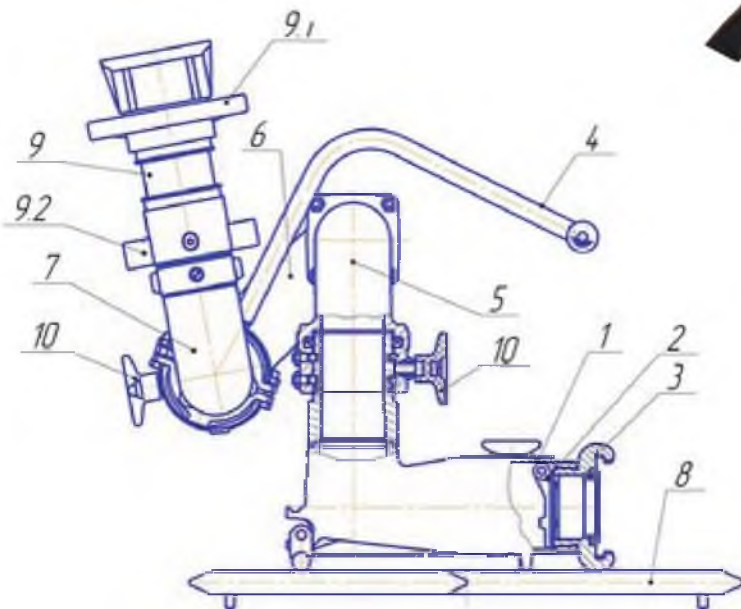

- 1 – корпус;
- 2 – клапан обратный;
- 3 – головка соединительная;
- 4 – рукоятка;
- 5 – входной патрубок;
- 6 – колено;
- 7 – выходной патрубок;
- 8 – опора съемная;
- 9 – насадок;
- 10 – шпindelь.

СТВОЛЫ ПОЖАРНЫЕ ЛАФЕТНЫЕ КОМБИНИРОВАННЫЕ УНИВЕРСАЛЬНЫЕ

ЛС-С20(15,25)У

Стволы пожарные лафетные комбинированные универсальные ЛС-С20(15,25)У предназначены для формирования сплошной или распыленной с изменяемым углом факела струи воды, а также струи воздушно-механической пены низкой кратности при тушении пожаров. Диапазон изменения угла факела распыленной струи 0°-110°. Насадки стволов также регулируют расход воды с фиксированным положением позиций. Ствол применяется для тушения пожаров, охлаждения строительных конструкций, осаднения облаков паров и пыли.

Наименование показателя	ЛС-С20 (15,25)У
Рабочее давление, МПа,	0,6 ^{+0,05}
Расход воды при позиционном регулировании, л/с	15, 20, 25
Дальность струи (по крайним каплям), м, не менее:	
-водяной сплошной	50
-водяной распыленной (при угле факела 30°)	30
-пенной	35
Кратность пены на выходе из ствола, не менее	7
Перемещение ствола, град., не менее:	
в вертикальной плоскости	
-вверх	80
-вниз	-30
в горизонтальной плоскости	0-360
Масса, кг, не более	14,5

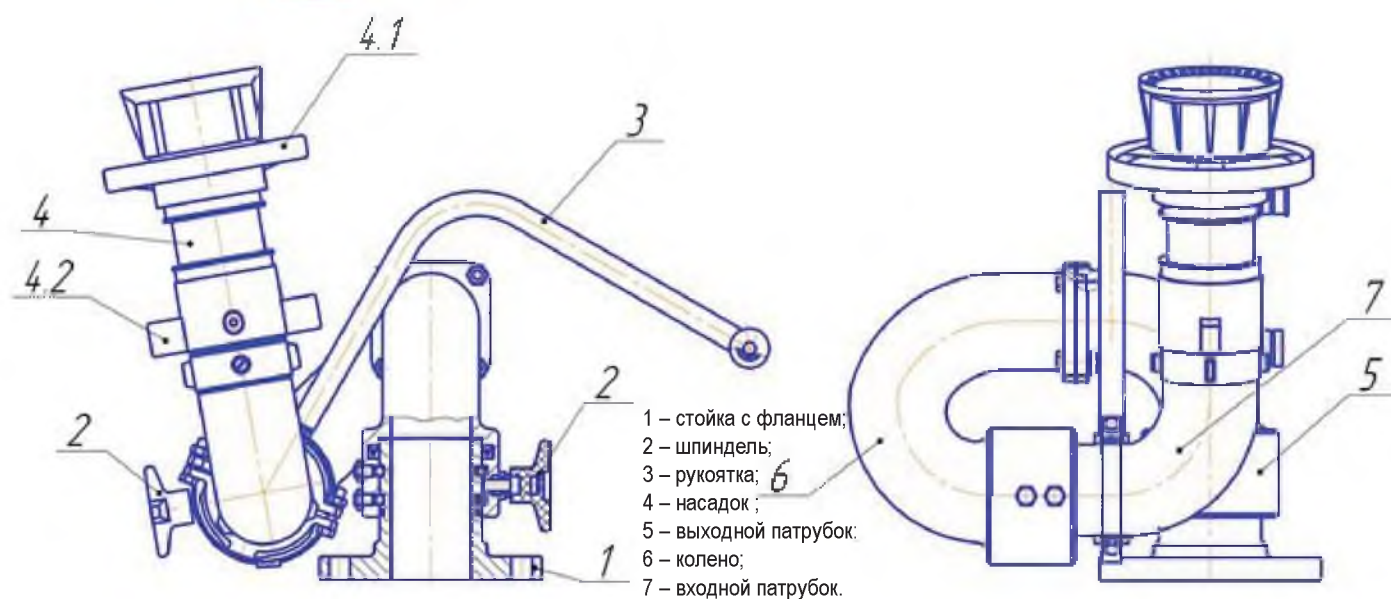

СТВОЛЫ ПОЖАРНЫЕ ЛАФЕТНЫЕ КОМБИНИРОВАННЫЕ УНИВЕРСАЛЬНЫЕ

ЛС-С40(20,30)У

Стволы пожарные лафетные комбинированные универсальные ЛС-С40(20,30)У предназначены для формирования сплошной или распыленной с изменяемым углом факела струи воды, а также струи воздушно-механической пены низкой кратности при тушении пожаров. Диапазон изменения угла факела распыленной струи 0°-110°. Насадки стволов также регулируют расход воды с фиксированным положением позиций. Ствол применяется для тушения пожаров, охлаждения строительных конструкций, осаждения облаков паров и пыли.

Наименование показателя	ЛС-С40 (20,30)У
Рабочее давление, МПа,	0,6 ^{+0,05}
Расход воды при позиционном регулировании, л/с	20, 30, 40
Дальность струи (по крайним каплям), м, не менее:	
-водяной сплошной	55
-водяной распыленной (при угле факела 30°)	35
-пенной	40
Кратность пены на выходе из ствола, не менее	7
Перемещение ствола, град., не менее:	
в вертикальной плоскости	
-вверх	80
-вниз	-30
в горизонтальной плоскости	0-360
Масса, кг, не более	14,5

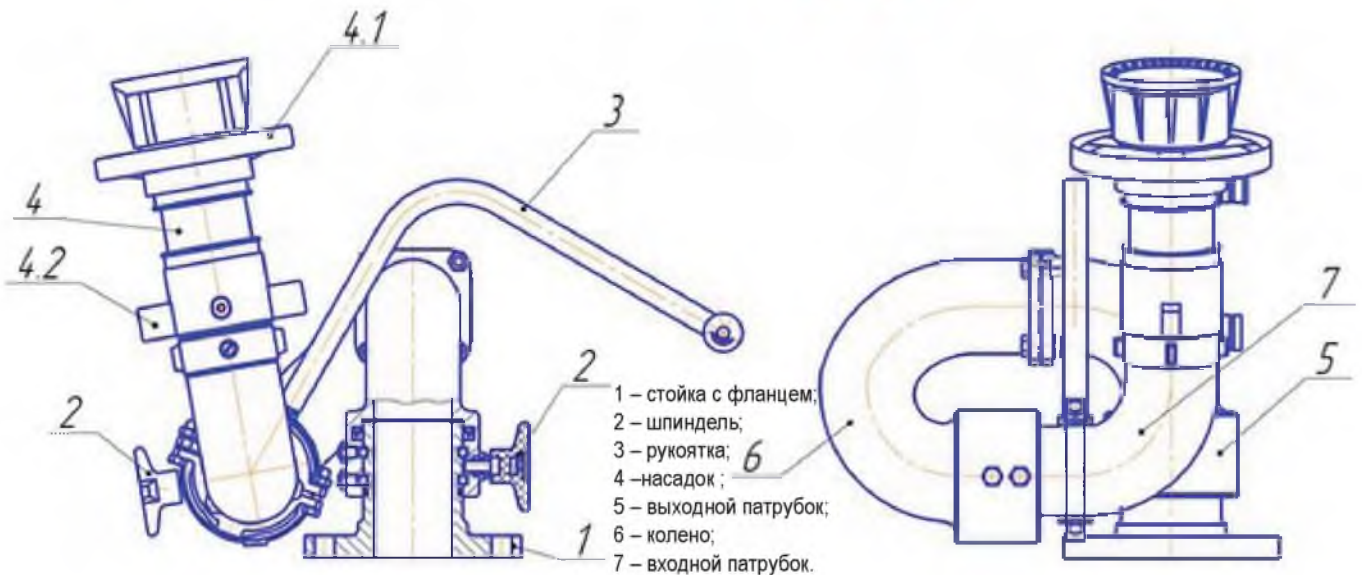

СТВОЛЫ ПОЖАРНЫЕ ЛАФЕТНЫЕ КОМБИНИРОВАННЫЕ УНИВЕРСАЛЬНЫЕ

ЛС-С60(40,50)У

Стволы пожарные лафетные комбинированные универсальные ЛС-С60(40,50)У предназначены для формирования сплошной или распыленной с изменяемым углом факела струи воды, а также струи воздушно-механической пены низкой кратности при тушении пожаров. Диапазон изменения угла факела распыленной струи 0°-110°. Насадки стволов также регулируют расход воды с фиксированным положением позиций. Ствол применяется для тушения пожаров, охлаждения строительных конструкций, осаднения облаков паров и пыли.

Наименование показателя	ЛС-С60 (40,50)У
Рабочее давление, МПа,	0,6+ ^{0,05}
Расход воды при позиционном регулировании, л/с	40, 50, 60
Дальность струи (по крайним каплям), м, не менее:	
-водяной сплошной	65
-водяной распыленной (при угле факела 30°)	40
-пенной	45
Кратность пены на выходе из ствола, не менее	7
Перемещение ствола, град., не менее:	
в вертикальной плоскости	
-вверх	80
-вниз	-30
в горизонтальной плоскости	0-360
Масса, кг, не более	16

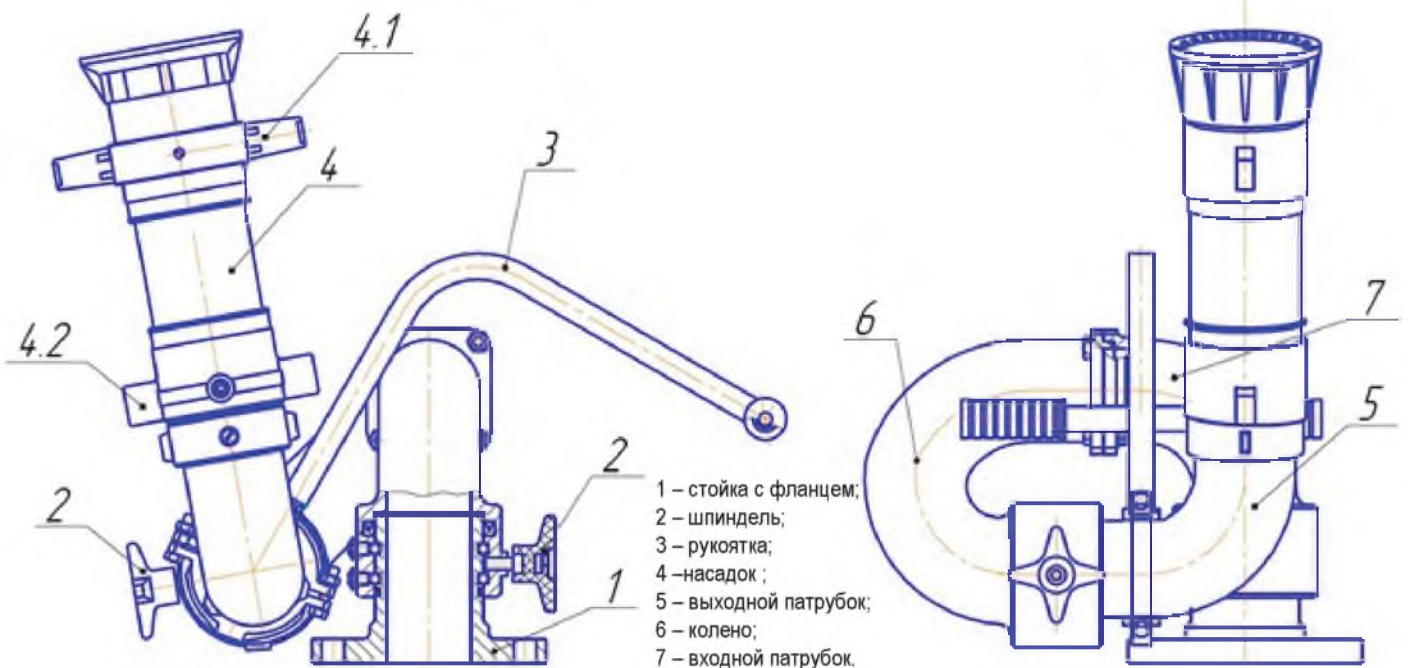

Особенности основания переносного лафетного ствола:

- В течении 30 сек. лафетный ствол из транспортировочного состояния переводится в готовое к эксплуатации;
- Компактность при транспортировке ствола обеспечивает отсутствие выступающих частей основания в сложенном состоянии;
- Наличие складного основания (дает возможность перемещения лафетного ствола в компактном виде);
- Быстросъемное основание с рычажным фиксатором.



Генераторы пены средней кратности



ГЕНЕРАТОРЫ ПЕНЫ СРЕДНЕЙ КРАТНОСТИ ГПС-100

Генераторы пены средней кратности ГПС-100 ТУ У 29.2-31916216-015:2005; предназначены для получения из водного раствора пенообразователя воздушно-механической пены средней кратности.



Наименование показателя	ГПС-100
Производительность по пене, л/с	100
Расход пенообразователя, л/с	1,0-2,0
Давление перед распылителем, МПа (кгс/см ²)	0,4-0,6 (4-6)
Кратность пены	80-100
Дальность подачи пены, м, не менее	5
Условный проход соединительной головки, Ду, мм	50
Габаритные размеры, мм, не более:	
-высота	169
-длина	300
Масса, кг, не более	1,5
Наличие перекрывного устройства	нет
Комплектация ремнями	нет

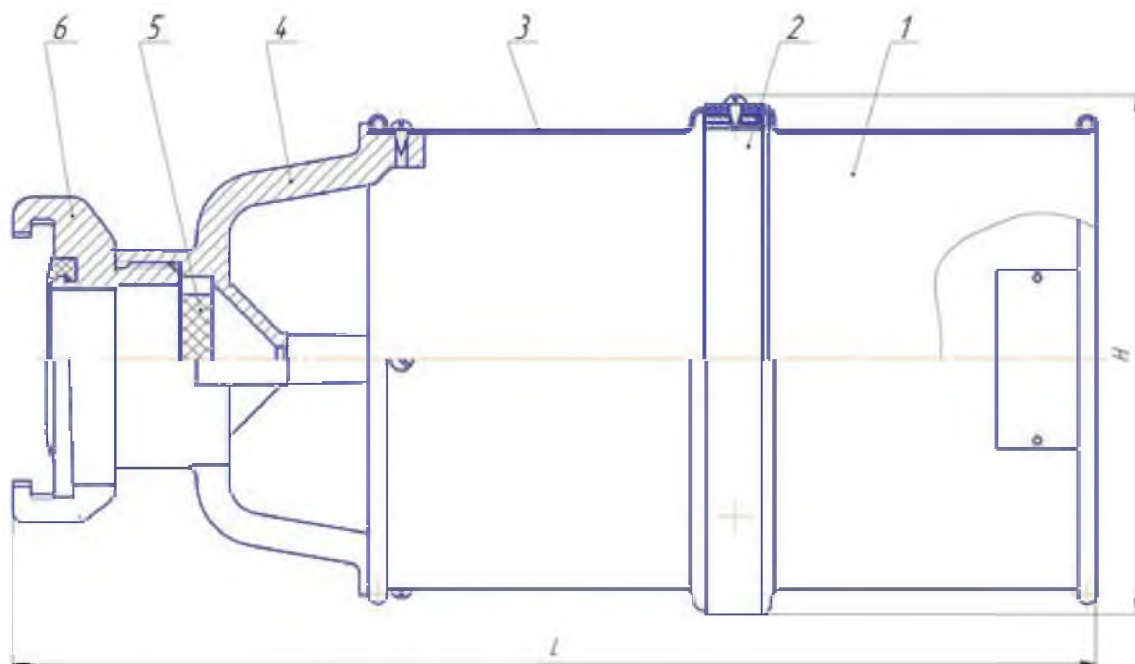

- 1 – насадок,
- 2 – кассета сеток,
- 3 – корпус генератора,
- 4 – опора,
- 5 – распылитель,
- 6 – головка соединительная.

ГЕНЕРАТОРЫ ПЕНЫ СРЕДНЕЙ КРАТНОСТИ ГПС-200

Генераторы пены средней кратности ГПС-200 ДСТУ 2113-92 (ГОСТ 12962-93) предназначены для получения из водного раствора пенообразователя воздушно-механической пены средней кратности.

Наименование показателя	ГПС-200
Производительность по пене, л/с	200
Расход пенообразователя, л/с	1,6-2,0
Давление перед распылителем, МПа (кгс/см ²)	0,4-0,6 (4-6)
Кратность пены	100±30
Дальность подачи пены, м, не менее	10
Условный проход соединительной головки, Ду, мм	50
Габаритные размеры, мм, не более:	
-высота	220
-длина	435
Масса, кг, не более	2,44
Наличие перекрывного устройства	нет
Комплектация ремнями	есть

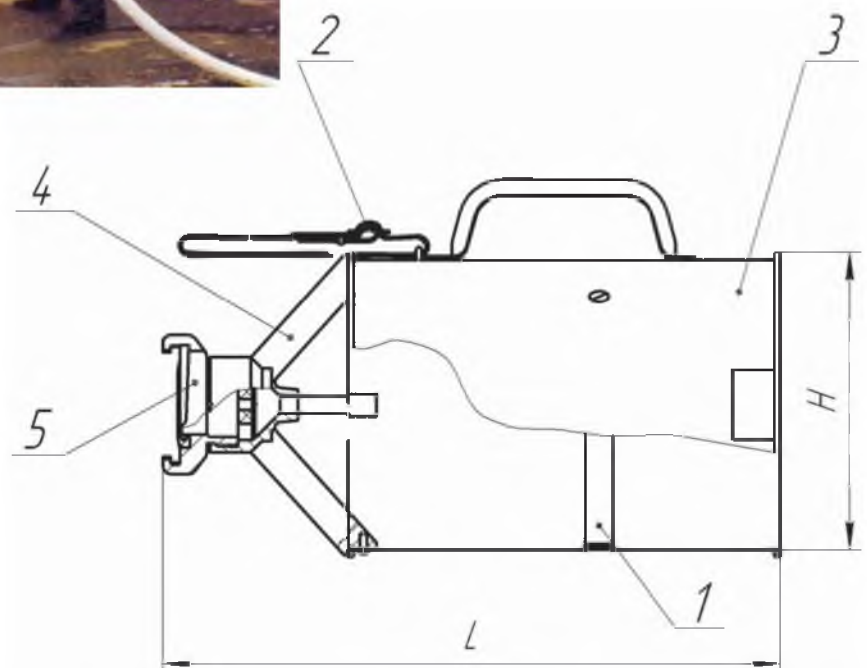

- 1 – кассета сеток,
- 2 – ремень,
- 3 – корпус,
- 4 – корпус распылителя,
- 5 – соединительная головка.

ГЕНЕРАТОРЫ ПЕНЫ СРЕДНЕЙ КРАТНОСТИ ГПС-600

Генераторы пены средней кратности ГПС-600 ДСТУ 2113-92 (ГОСТ 12962-93) предназначены для получения из водного раствора пенообразователя воздушно-механической пены средней кратности.



Наименование показателя	ГПС-600
Производительность по пене, л/с	600
Расход пенообразователя, л/с	4,8-6,0
Давление перед распылителем, МПа (кгс/см ²)	0,4-0,6 (4-6)
Кратность пены	100±30
Дальность подачи пены, м, не менее	10
Условный проход соединительной головки, Ду, мм	70
Габаритные размеры, мм, не более:	
-высота	355
-длина	610
Масса, кг, не более	4,45
Наличие перекрывного устройства	нет
Комплектация ремнями	есть

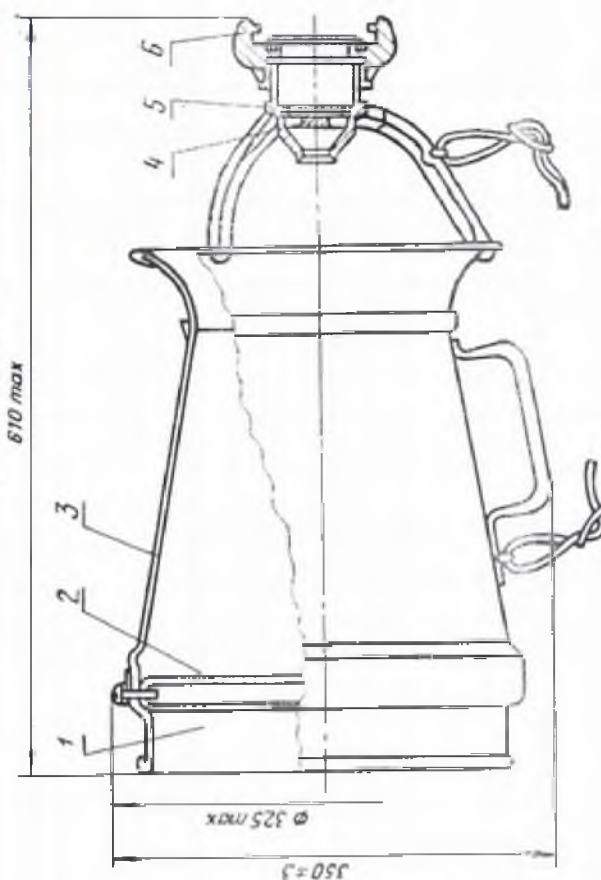

- 1 – насадок,
- 2 – кассета сеток,
- 3 – корпус генератора,
- 4 – распылитель,
- 5 – корпус распылителя,
- 6 – головка соединительная ГМН-70 ТУ У 29.2-30711025-012-2001

ГЕНЕРАТОРЫ ПЕНЫ СРЕДНЕЙ КРАТНОСТИ ГПС-100П

Наименование показателя	ГПС-100П
Производительность по пене, л/с	100
Расход пенообразователя, л/с	1,0-2,0
Давление перед распылителем, МПа (кгс/см ²)	0,4-0,6 (4-6)
Кратность пены	80-100
Дальность подачи пены, м, не менее	5
Условный проход соединительной головки, Ду, мм	50
Габаритные размеры, мм, не более:	
-высота	169
-длина	470
Масса, кг, не более	2,3
Наличие перекрывного устройства	есть
Комплектация ремнями	нет

Генераторы пены средней кратности ГПС-100П ТУ У 29.2-31916216-015:2005 предназначены для получения из водного раствора пенообразователя воздушно-механической пены средней кратности.

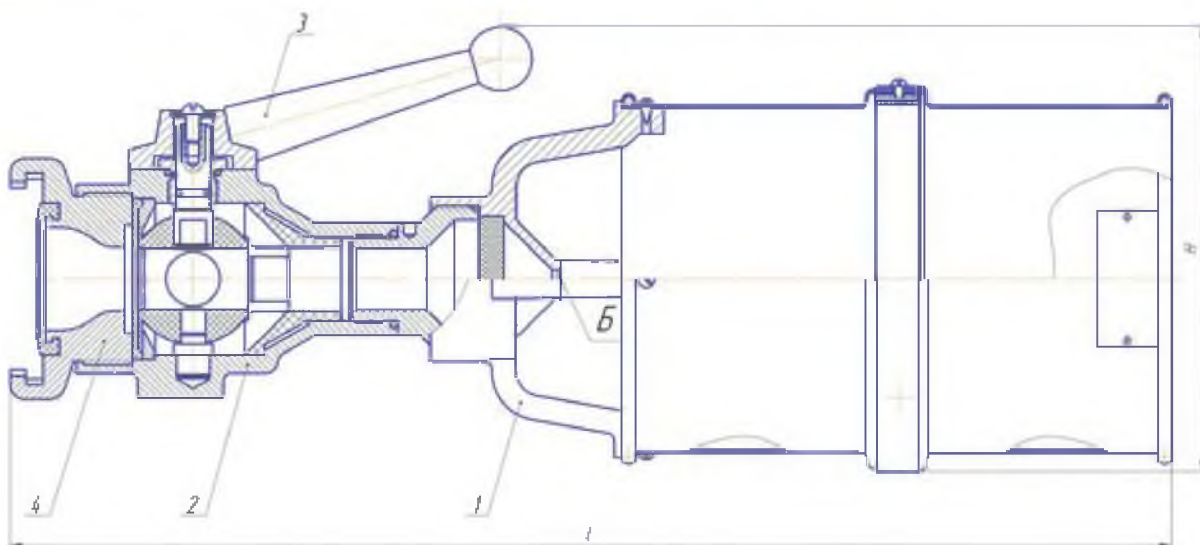

- 1 – корпус,
- 2 – перекрывное устройство,
- 3 – ручка,
- 4 – головка соединительная.

ГЕНЕРАТОРЫ ПЕНЫ СРЕДНЕЙ КРАТНОСТИ ГПС-200П

Генераторы пены средней кратности ГПС-200П предназначены для получения из водного раствора пенообразователя воздушно-механической пены средней кратности.



Наименование показателя	ГПС-200П
Производительность по пене, л/с	200
Расход пенообразователя, л/с	1,6-2,0
Давление перед распылителем, МПа (кгс/см ²)	0,4-0,6 (4-6)
Кратность пены	100±30
Дальность подачи пены, м, не менее	10
Условный проход соединительной головки, Ду, мм	50
Габаритные размеры, мм, не более:	
-высота	280
-длина	580
Масса, кг, не более	3,82
Наличие перекрывного устройства	есть
Комплектация ремнями	есть

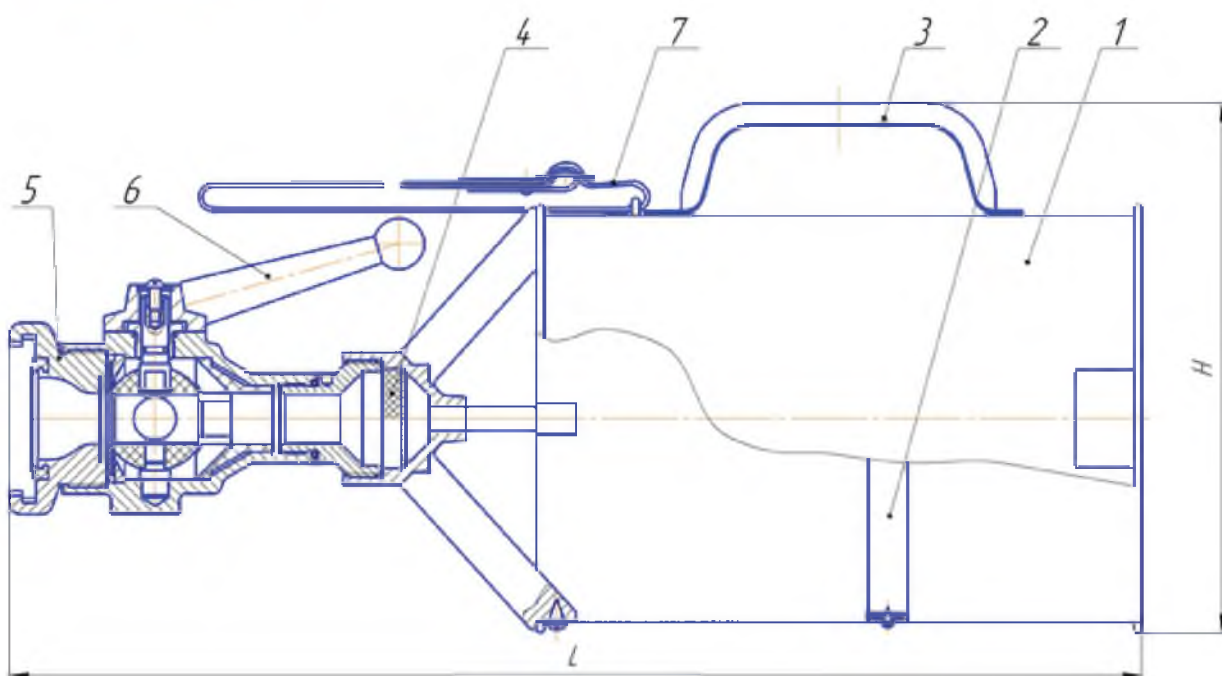

- 1 – корпус генератора,
- 2 – кассета сеток,
- 3 – ручка,
- 4 – распылитель,
- 5 – перекрывающее устройство,
- 6 – рукоятка,
- 7 – ремень плечевой.

ГЕНЕРАТОРЫ ПЕНЫ СРЕДНЕЙ КРАТНОСТИ ГПС-600П

Наименование показателя	ГПС-600П
Производительность по пене, л/с	600
Расход пенообразователя, л/с	4,8-6,0
Давление перед распылителем, МПа (кгс/см ²)	0,4-0,6 (4-6)
Кратность пены	100±30
Дальность подачи пены, м, не менее	10
Условный проход соединительной головки, Ду, мм	70
Габаритные размеры, мм, не более:	
-высота	355
-длина	745
Масса, кг, не более	5,7
Наличие перекрывного устройства	есть
Комплектация ремнями	есть

Генераторы пены средней кратности ГПС-600П предназначены для получения из водного раствора пенообразователя воздушно-механической пены средней кратности.

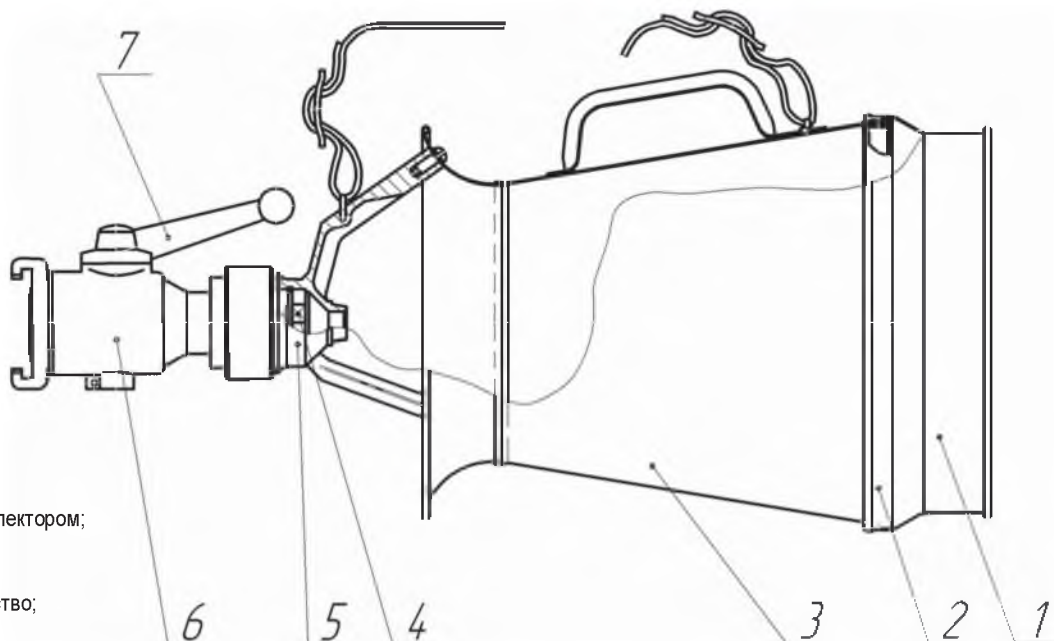

- 1 – насадок;
- 2 – кассета сеток;
- 3 – корпус генератора с коллектором;
- 4 – распылитель;
- 5 – корпус распылителя;
- 6 – перекрывающее устройство;
- 7 – ручка.

Пеносмесители



ПЕНОСМЕСИТЕЛИ ПС-1, ПС-2

Пеносмесители ПС-1 и ПС-2 ДСТУ 2110-92 (ГОСТ 7183-93) предназначены для получения водного раствора пенообразователя, применяемого для образования пены в генераторах пены средней кратности ГПС-600 по ДСТУ2113-92 (ГОСТ 12962-93).

Пеносмесители выпускаются с соединительными головками.

Наименование показателя	ПС-1	ПС-2
Количество подключаемых генераторов ГПС-600, шт.	1	2
Давление перед пеносмесителем, МПа (кгс/см ²)	0,7-1,0 (7-10)	0,7-1,0 (7-10)
Давление за пеносмесителем, МПа (кгс/см ²)	0,45-0,7 (4,5-7,0)	0,45-0,7 (4,5-7,0)
Расход раствора пенообразователя, л/с	5-6	10-12
Дозировка пенообразователя, %	4-6	4-6
Условный проход соединительных головок, мм	25	25
Внутренний диаметр рукава, мм	70	80
Длина (без всасывающего рукава), мм, не более	395	480
Масса (с рукавом), кг, не более	3,6	5,0
Длина рукава для всасывания пенообразователя, м, не более	2,0	2,0



Гидроэлеватор

ГИДРОЭЛЕВАТОР ПОЖАРНЫЙ Г-600

Пожарный гидроэлеватор Г-600 ДСТУ 2109-92 (ГОСТ 7498-93) представляет собой устройство эжекторного типа. Применяется для отбора воды из водоисточника с уровнем, превышающим высоту всасывания насосов, и для удаления ее из помещения при тушении пожара.





















Наименование показателя	Г-600
Производительность, л/мин, не менее	600
Рабочее давление, МПа (кгс/см ²)	0,2-1,0 (2-10)
Расход воды при рабочем давлении 8 кгс/см ² , л/мин	550
Давление за гидроэлеватором при указанной производительности, МПа (кгс/см ²)	0,17 (17)
Условный проход патрубка, мм:	
-напорного (входного)	70
-выходного	80
Габаритные размеры, мм, не более:	
-длина	645
-ширина	250
-высота	160
Масса, кг, не более	4,5



































Головки напорные





























Наименование показателя	Рабочее давление, МПа, (кгс/см ²)	Условный проход, Ду, мм	Габаритные размеры, мм: длина / ширина		Резьба	Масса, кг, не более	Материал
Головки рукавные соединительные напорные							
ГРН-38/50-1,6	1,6 (16)	38/50	93	100		0,3	алюминиевый сплав
ГРН-38/50-2,0 Л-А	2,0 (20)	38/50	93	100		0,65	полугайка – латунь; штуцер – ал. сплав
ГРН-38/50-3,0 Л	3,0 (30)	38/50	93	100		0,9	латунь
ГРН-38-1,6	1,6 (16)	38	93	86		0,26	алюминиевый сплав
ГРН-38-2,0 Л-А	2,0 (20)	38	93	86		0,5	полугайка – латунь; штуцер – ал. сплав
ГРН-38-3,0 ПМ Л	3,0 (30)	38	93	86		0,8	латунь
GR-25	2,0 (20)	25	65	60		0,1	алюминиевый сплав
GR-25-3,0 Л	3,0 (30)	25	65	60		0,3	латунь
ГРН-50	1,6 (16)	50	92	100		0,29	алюминиевый сплав
ГРН-70	1,6 (16)	70	108	128		0,47	алюминиевый сплав
ГРН-80	1,6 (16)	80	120	142		0,6	алюминиевый сплав
ГРН-50-2,0 Л-А	2,0 (20)	50	92	100		0,55	полугайка – латунь; штуцер – ал. сплав

Наименование показателя	Рабочее давление, МПа, (кгс/см ²)	Условный проход, Ду, мм	Габаритные размеры, мм: длина / ширина		Резьба	Масса, кг, не более	Материал
Головки рукавные соединительные напорные							
	ГРН-50-3,0 Л	3,0 (30)	50	92	100	0,83	латунь
	ГРН-70-2,0 Л-А	2,0 (20)	70	108	128	0,93	полугайка – латунь; штуцер – ал. сплав
	ГРН-70-3,0 Л	3,0 (30)	70	108	128	1,39	латунь
	ГРН-80-2,0 Л-А	2,0 (20)	80	120	142	1,21	полугайка – латунь; штуцер – ал. сплав
	ГРН-80-3,0 Л	3,0 (30)	80	120	142	1,82	латунь
	ГРН-150	1,6 (16)	150	220	242	2,5	алюминиевый сплав
	ГРН-150	1,2 (12)	150	220	242	2,5	алюминиевый сплав
	ГРН-150-1,6 Л-А	1,6 (16)	150	220	242	4,57	полугайка – латунь; штуцер – ал. сплав
	ГРН-150-3,0 Л	3,0 (30)	150	220	242	7,5	латунь
Головки рукавные соединительные всасывающие							
	ГРВ-100	0,10 (1,0)	100	163	175	1,25	алюминиевый сплав
	ГРВ-125	0,10 (1,0)	125	208	210	1,95	алюминиевый сплав
	ГРВ-100-1,6 ПМ Л-А	1,6 (16)	100	163	175	2,2	полугайка – латунь; штуцер – ал. сплав
	ГРВ-100-3,0 ПМ Л	3,0 (30)	100	163	175	4,2	латунь
	ГРВ-125-1,6 ПМ Л-А	1,6 (16)	125	208	210	3,3	полугайка – латунь; штуцер – ал. сплав
	ГРВ-125-3,0 ПМ Л	3,0 (30)	125	208	210	6,3	латунь
	ГРВ-150-1,2 ПМ	1,2 (12)	150	220	242	2,5	алюминиевый сплав
	ГРВ-150-1,6 ПМ Л-А	1,6 (16)	150	220	242	4,57	полугайка – латунь; штуцер – ал. сплав
	ГРВ-150-3,0 ПМ Л	3,0 (30)	150	220	242	7,5	латунь

Наименование показателя	Рабочее давление, МПа, (кгс/см ²)	Условный проход, Ду, мм	Габаритные размеры, мм: длина / ширина		Резьба	Масса, кг, не более	Материал
Головки-заглушки напорные							
	ГЗН-50	1,6 (16)	50	75	100	0,22	алюминиевый сплав
	ГЗН-70	1,6 (16)	70	80	128	0,46	алюминиевый сплав
	ГЗН-80	1,6 (16)	80	90	142	0,62	алюминиевый сплав
	ГЗН-50-3,0 Л	3,0 (30)	50	75	100	0,8	латунь
	ГЗН-70-3,0 Л	3,0 (30)	70	80	128	1,28	латунь
	ГЗН-80-3,0 Л	3,0 (30)	80	90	142	2,1	латунь
	ГЗН-150-1,2 ПМ	1,2 (12)	150	86	242	1,7	алюминиевый сплав
	ГЗН-150-3,0 ПМ Л	3,0 (30)	150	86	242	4,0	латунь
	ГЗН-150-1,6 ПМ Л-А	1,6 (16)	150	86	242	5,4	полугайка – латунь; корпус – ал. сплав
Головки-заглушки всасывающие							
	ГЗВ-100	0,10 (1,0)	100	92	175	1,02	алюминиевый сплав
	ГЗВ-125	0,1 (1,0)	125	100	210	1,6	алюминиевый сплав
	ГЗВ-100-3,0 ПМ Л	3,0 (30)	100	92	175	3,1	латунь
	ГЗВ-125-3,0 ПМ Л	3,0 (30)	125	100	210	4,8	латунь
	ГЗВ-150-3,0 ПМ Л	3,0 (30)	150	86	242	5,4	латунь
	ГЗВ-150-1,2 ПМ	1,2 (12)	150	86	242	1,7	алюминиевый сплав

Наименование показателя	Рабочее давление, МПа, (кгс/см ²)	Условный проход, Ду, мм	Габаритные размеры, мм: длина / ширина		Резьба	Масса, кг, не более	Материал
Головки переходные соединительные напорные							
	ГПН-70x50	1,6 (16)	50	101	128	0,7	алюминиевый сплав
	ГПН-80x50	1,6 (16)	70	108	142	0,85	алюминиевый сплав
	ГПН-80x70	1,6 (16)	80	120	142	1,0	алюминиевый сплав
	ГПН-100x80-1,2	1,2 (12)	100x80				алюминиевый сплав
	ГПН-100x80-3,0 Л	3,0 (30)	100x80				латунь
	ГПН-125x80-1,2	1,2 (12)	125x80	190	210	2,3	алюминиевый сплав
	ГПН-125x80-3,0 Л	3,0 (30)	125x80	190	210	6,9	латунь
	ГПН-125x100-1,2	1,2 (12)	125x100				алюминиевый сплав
	ГПН-125x100-3,0 Л	3,0 (30)	125x100				латунь
	ГПН-150x80-1,2	1,2 (12)	150x80	200	242	2,6	алюминиевый сплав
	ГПН-150x80-3,0 Л	3,0 (30)	150x80	200	242	7,7	латунь
	ГПН-150x100-1,2	1,2 (12)	150x100			2,6	алюминиевый сплав
	ГПН-150x100-3,0 Л	3,0 (30)	150x100			7,7	латунь
	ГПН-150x125-1,2	1,2 (12)	150x125	175	242	3,4	алюминиевый сплав
	ГПН-150x125-3,0 Л	3,0 (30)	150x125	175	242	10,1	латунь
	ГПН-70x50-3,0 Л	3,0 (30)	70x50	101	128	1,9	латунь
	ГПН-80x50-3,0 Л	3,0 (30)	80x50	108	142	2,4	латунь
	ГПН-80x70-3,0 Л	3,0 (30)	80x70	120	142	2,9	латунь

Наименование показателя	Рабочее давление, МПа, (кгс/см ²)	Условный проход, Ду, мм	Габаритные размеры, мм: длина / ширина		Резьба	Масса, кг, не более	Материал	
Головки цапковые соединительные напорные								
	ГЦН-25	2,0 (20)	25	56	68	G1-B	0,1	алюминиевый сплав
	ГЦН-38	1,6 (16)	38	64	90	G 1½-B	0,25	алюминиевый сплав
	ГЦН-50	1,6 (16)	50	55	100	G 2-B	0,25	алюминиевый сплав
	ГЦН-70	1,6 (16)	70	61	128	G 2½-B	0,34	алюминиевый сплав
	ГЦН-80	1,6 (16)	80	68	142	G 3-B	0,53	алюминиевый сплав
	ГЦН-25-3,0 Л	3,0 (30)	25	56	68	G 1-B	0,3	латунь
	ГЦН-38-3,0 Л	3,0 (30)	38	64	90	G 1½-B	0,73	латунь
	ГЦН-50-3,0 Л	3,0 (30)	50	55	100	G 2-B	0,73	латунь
	ГЦН-70-3,0 Л	3,0 (30)	70	61	128	G 2½-B	1,0	латунь
	ГЦН-80-3,0 Л	3,0 (30)	80	68	142	G 3-B	1,7	латунь
Головки муфтовая соединительные напорные								
	ГМН-25	2,0 (20)	25	40	60	G1-B	0,08	алюминиевый сплав
	ГМН-38	1,6 (16)	38	48	86	G 1½-B	0,17	алюминиевый сплав
	ГМН-50	1,6 (16)	50	44	100	G 2-B	0,17	алюминиевый сплав

Наименование показателя	Рабочее давление, МПа, (кгс/см ²)	Условный проход, Ду, мм	Габаритные размеры, мм: длина / ширина		Резьба	Масса, кг, не более	Материал	
Головки муфтовая соединительные напорные								
	ГМН-70	1,6 (16)	70	56	128	G 2½-B	0,29	алюминиевый сплав
	ГМН-80	1,6 (16)	80	60	142	G 3-B	0,37	алюминиевый сплав
	ГМН-25-3,0 Л	3,0 (30)	25	40	60	G 1-B	0,24	латунь
	ГМН-38-3,0 Л	3,0 (30)	38	48	86	G 1½-B	0,55	латунь
	ГМН-50-3,0 Л	3,0 (30)	50	44	100	G 2-B	0,6	латунь
	ГМН-70-3,0 Л	3,0 (30)	70	56	128	G 2½-B	0,85	латунь
	ГМН-80-3,0 Л	3,0 (30)	80	60	142	G 3-B	1,1	латунь
	ГМН-150-3,0 Л	3,0 (30)	150	78	242	G 6-B	3,3	латунь
	ГМН-150-1,2	1,2 (12)	150	78	242	G 6-B	1,2	алюминиевый сплав
Головки муфтовые соединительные всасывающие								
	ГМВ-100	0,10 (1,0)	100	76	175	M125x6	0,69	алюминиевый сплав
	ГМВ-125	1,0 (10)	125	81	210	M150x6	1,0	алюминиевый сплав
	ГМВ-100-3,0 ПМ Л	3,0 (30)	100	76	175	M125x6	1,95	латунь
	ГМВ-125-3,0 ПМ Л	3,0 (30)	125	81	210	M150x6	2,9	латунь

Наименование показателя	Рабочее давление, МПа, (кгс/см ²)	Условный проход, Ду, мм	Габаритные размеры, мм: длина / ширина		Резьба	Масса, кг, не более	Материал
Головки соединительные с внутренним смыканием клычков							
 Головка рукавная С по DIN 14302 Аналог головки рукавной ГР-50	1,6 (16)	50	66	Ø 98		0,350	алюминиевый сплав, возможно изготовление из латуни
Переходник В-С по DIN 14342 Аналог головки переходной ГП 80х50	1,6 (16)	80	65	Ø 126		0,6	алюминиевый сплав, возможно изготовление из латуни
 Головка муфтовая С по DIN 14307 Аналог головки муфтовой ГМ-50	1,6 (16)	50	52	Ø 98	G 2-B	0,25	алюминиевый сплав, возможно изготовление из латуни
Головка цапковая С по DIN 14317 Аналог головки цапковой ГЦ-50	1,6 (16)	50	44	Ø 98	G 2-B	0,24	алюминиевый сплав, возможно изготовление из латуни

Сетки всасывающие



CB-50

CB-80

CB-100

CB-125

CB-150

СЕТКА ВСАСЫВАЮЩАЯ CB-50

Сетка всасывающая CB-50 предназначена для удерживания воды во всасывающей линии при кратковременных остановках насоса, а также для предохранения насоса от попадания посторонних предметов.

Наименование показателя	CB-50
Условный проход, мм	50
Подача насоса, л/с, не более	8
Коэффициент гидравлического сопротивления, не более	1,3
Диаметр, мм, не более	110
Высота, мм, не более	170
Масса, кг, не более	1,1

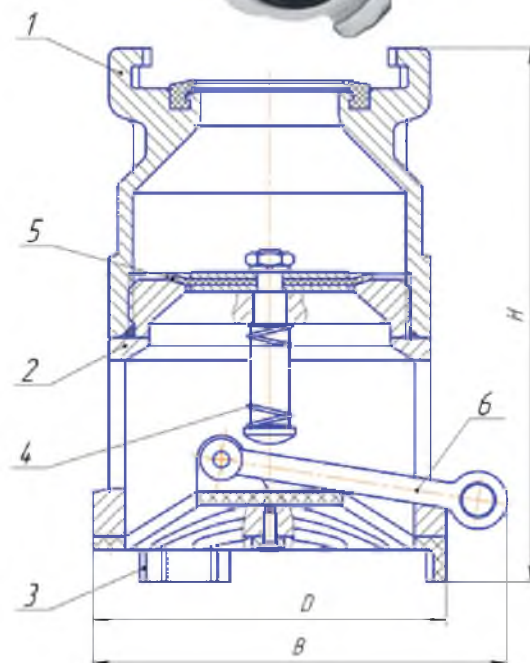

- 1 – корпус верхний;
- 2 – корпус нижний;
- 3 – сетка;
- 4 – пружина;
- 5 – клапан;
- 6 – рычаг.

СЕТКА ВСАСЫВАЮЩАЯ СВ-80

Наименование показателя	СВ-80
Условный проход, мм	80
Подача насоса, л/с, не более	13,3
Коэффициент гидравлического сопротивления, не более	1,4
Диаметр, мм, не более	155
Высота, мм, не более	200
Масса, кг, не более	1,9

Сетка всасывающая СВ-80 ДСТУ 2108-92 (ГОСТ 12963-93) предназначена для удерживания воды во всасывающей линии при кратковременных остановках насоса, а также для предохранения насоса от попадания посторонних предметов.

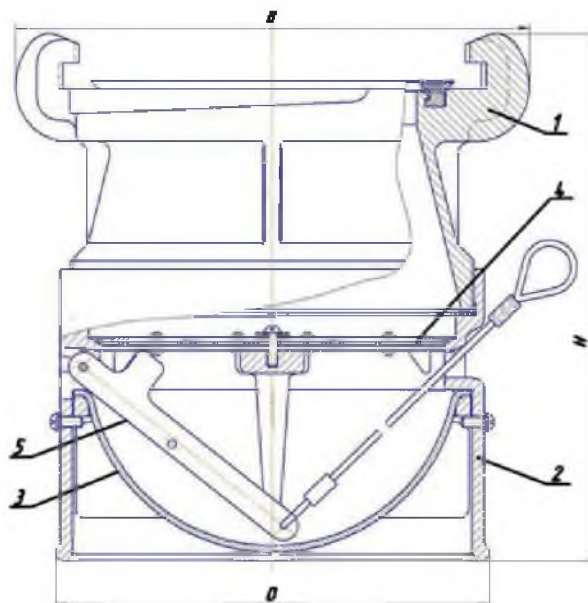

- 1 – корпус верхний;
- 2 – корпус нижний;
- 3 – сетка;
- 4 – клапан;
- 5 – рычаг.

СЕТКА ВСАСЫВАЮЩАЯ СВ-100

Всасывающие сетки СВ-100 ДСТУ 2108-92 (ГОСТ 12963-93) предназначены для удерживания воды во всасывающей линии при кратковременных остановках насоса, а также для предохранения насоса от попадания посторонних предметов.

Наименование показателя	СВ-100
Условный проход, мм	100
Подача насоса, л/с, не более	20
Коэффициент гидравлического сопротивления, не более	1,5
Диаметр, мм, не более	185
Высота, мм, не более	215
Масса, кг, не более	2,7

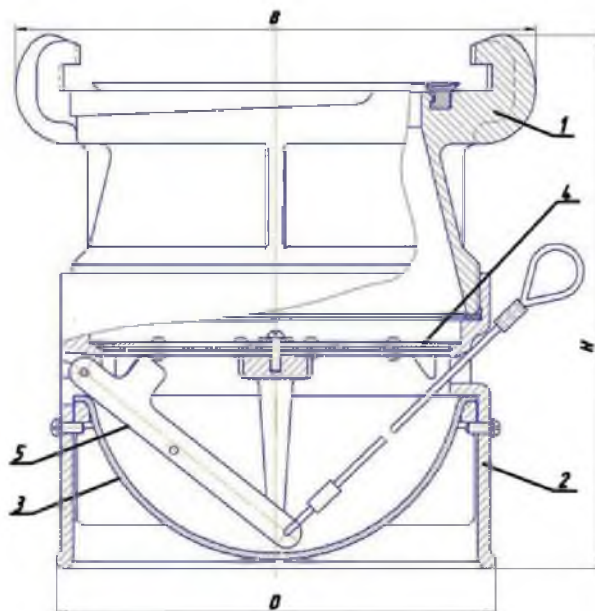

- 1 – корпус верхний;
- 2 – корпус нижний;
- 3 – сетка;
- 4 – клапан;
- 5 – рычаг.

СЕТКА ВСАСЫВАЮЩАЯ СВ-125

Наименование показателя	СВ-125
Условный проход, мм	125
Подача насоса, л/с, не более	40
Коэффициент гидравлического сопротивления, не более	1,5
Диаметр, мм, не более	205
Высота, мм, не более	250
Масса, кг, не более	3,8

Сетка всасывающая СВ-125 ДСТУ 2108-92 (ГОСТ 12963-93) предназначена для удерживания воды во всасывающей линии при кратковременных остановках насоса, а также для предохранения насоса от попадания посторонних предметов.

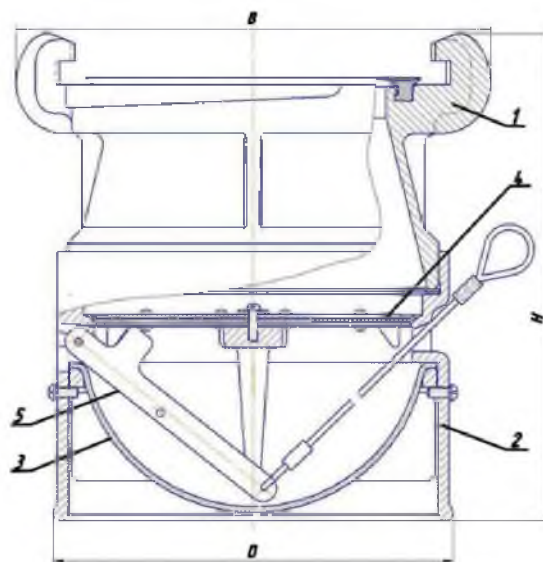

- 1 – корпус верхний;
- 2 – корпус нижний;
- 3 – сетка;
- 4 – клапан;
- 5 – рычаг.

СЕТКА ВСАСЫВАЮЩАЯ СВ-150

Сетка всасывающая СВ-150 предназначена для удерживания воды во всасывающей линии при кратковременных остановках насоса, а также от предохранения насоса от попадания посторонних предметов.

Наименование показателя	СВ-150
Условный проход, мм	150
Подача насоса, л/с, не более	65
Коэффициент гидравлического сопротивления, не более	2,0
Диаметр, мм, не более	242
Высота, мм, не более	255
Масса, кг, не более	4,0

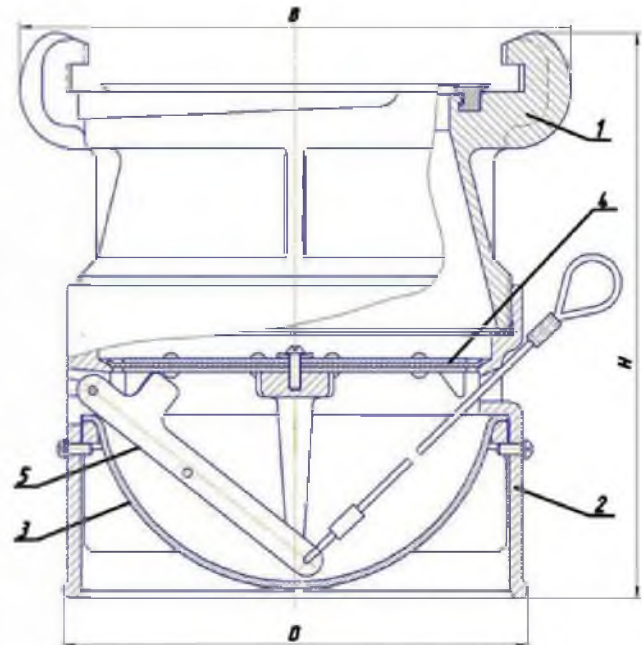

- 1 – корпус верхний;
- 2 – корпус нижний;
- 3 – сетка;
- 4 – клапан;
- 5 – рычаг.

Водосборник рукавный



ВОДОСБОРНИК РУКАВНЫЙ ВС-125

Водосборник рукавный ВС-125 ДСТУ 2800-94 (ГОСТ 14279-95) предназначен для сбора воды из двух пожарных рукавов и подвода ее в пожарный насос. Входит в комплект пожарных автомобилей.



Наименование показателя	ВС-125
Рабочее давление, МПа (кг/см ²)	1,0 (10,0)
Условный проход, мм	
-входных патрубков	80
-выходного патрубка	125
Габаритные размеры, мм	
-длина	290
-ширина	260
-высота	210
Масса, кг, не более	3,6

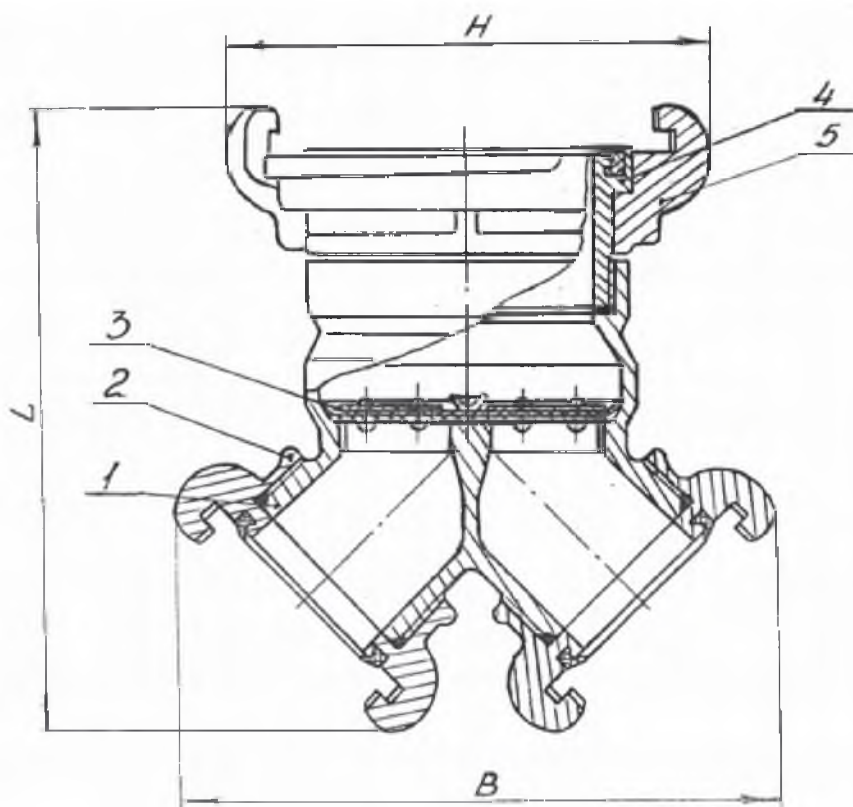

- 1 – корпус;
- 2 – головка Ду 80 мм;
- 3 – клапан;
- 4 – ниппель;
- 5 – полугайка Ду 125 мм.

ВОДОБОРНИК РУКАВНЫЙ ВС-125 Л-А-2,0

Водосборник рукавный ВС-125 Л-А-2,0 предназначен для сбора воды из двух пожарных рукавов и подвода ее в пожарный насос.

Наименование показателя	ВС-125 Л-А-2,0*
Рабочее давление, МПа (кг/см ²)	2,0 (20)
Условный проход, мм	
-входных патрубков	80
-выходного патрубка	125
Габаритные размеры, мм	
-длина	290
-ширина	260
-высота	210
Масса, кг, не более	6,5

*Корпус водосборника изготавливается из алюминиевого сплава; головки Ду 80 мм и полугайка Ду 125 мм изготавливаются из латуни.

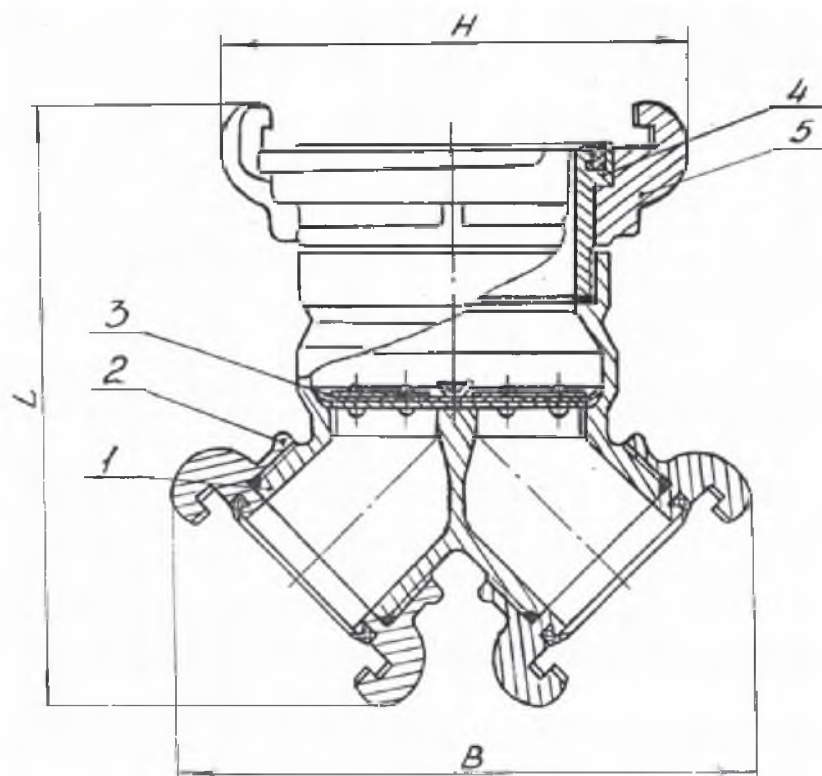

- 1 – корпус;
- 2 – головка Ду 80 мм;
- 3 – клапан;
- 4 – ниппель;
- 5 – полугайка Ду 125 мм.

Ключи для пожарной арматуры



КЛЮЧИ ДЛЯ ПОЖАРНОЙ СОЕДИНИТЕЛЬНОЙ АРМАТУРЫ К-80 И К-150

Ключи для пожарной соединительной арматуры К-80 и К-150 ДСТУ 2798-94 (ГОСТ 14286-95) предназначены для соединения арматуры напорных и всасывающих пожарных рукавов и пожарного оборудования.

Наименование показателя	К-80	К-150
Длина рукоятки, мм	157	200
Габаритные размеры, мм:		
-длина	242	380
-ширина	68	140
-высота	10	10
Масса, кг, не более	0,4	1,0



Огнетушители



ШАХТНОЕ ПРОТИВОПОЖАРНОЕ ОБОРУДОВАНИЕ

Огнетушители порошковые с баллоном высокого давления ОП-8(б) ТУ У 28.2-31916216-032:2014 как первичные средства пожаротушения предназначены для защиты промышленных и других объектов народного хозяйства, в том числе горнодобывающей промышленности, а также для тушения пожаров класса А (твердых веществ), В (жидких веществ), С (газообразных веществ) и электроустановок, находящихся под напряжением до 1000 В (для горнодобывающей промышленности до 1140В). Огнетушители заправляются огнетушащим порошком собственного производства ХМЗ-40-АВСЕ ТУ У 24.6-31916216-024:2006, обладающим высокими боевыми характеристиками. Это позволит гарантировать стабильное качество порошковых огнетушителей.

Наименование показателя	ОП-8(б)
Вид огнетушащего вещества	Порошок огнетушащий согласно ДСТУ 3105-95
Газ-вытеснитель	Диоксид углерода сжиженный ДСТУ 4817 или сжатый воздух ГОСТ 17433
Вместимость корпуса, л	8,7±0,2
Масса огнетушащего порошка, кг	8±0,16
Продолжительность приведения в действие, с, не более	5
Масса огнетушителя полная, кг, не более	14,5
Диапазон температур эксплуатации, °С	от -20°С до +50°С
Рабочее давление в корпусе огнетушителя, МПа при температуре (20±3)°С	1,6 ± 0,2
Продолжительность выброса огнетушащего вещества, с, не менее	12
Ранг огнетушителя	4А 144В
Габаритные размеры, мм, не более: -диаметр корпуса -высота	170 560
Срок службы огнетушителя	Не менее 10 лет



ОГНЕТУШИТЕЛИ ПОРОШКОВЫЕ ЗАКАЧНЫЕ ОП-2(з), ОП-4(з), ОП-5(з), ОП-6(з), ОП-8(з), ОП-9(з), ОП-10(з)

Огнетушители ОП-2(з), ОП-4(з), ОП-5(з), ОП-6(з), ОП-8(з), ОП-9(з), ОП-10(з) ТУ У 29.2-31916216-017:2006 как первичные средства пожаротушения предназначены для защиты промышленных и других объектов народного хозяйства, автомобильного, железнодорожного, морского и речного транспорта, а также для тушения пожаров класса А (твердых веществ), В (жидких веществ), С (газообразных веществ) и электроустановок, находящихся под напряжением до 1000 В.

Все огнетушители заправляются огнетушащим порошком собственного производства ХМЗ-40- АВСЕ ТУ У 24.6-31916216-024:2006, обладающим высокими боевыми характеристиками. Это позволяет гарантировать стабильное качество порошковых огнетушителей. Разработанное заводом композитное запорно-пусковое устройство имеет патент на полезную модель №22894.

Наименование показателя	ОП-2(з)	ОП-4(з)	ОП-5(з)	ОП-6(з)	ОП-8(з)	ОП-9(з)	ОП-10(з)
Вид огнетушащего вещества	Порошок огнетушащий согласно ДСТУ 3105-95						
Вместимость корпуса, л	2,6+0,2	5,0+0,2	6,8+0,2	8,0+0,2	10,1+0,3	12,2+0,3	12,6+0,3
Масса огнетушащего порошка, кг	2±0,06	4±0,08	5±0,1	6±0,12	8±0,16	9±0,18	10±0,2
Продолжительность приведения в действие	Не более 5 с						
Масса огнетушителя полная, кг, не более	3,5	7,5	8,3	10,5	12,2	14,5	15,2
Диапазон температур эксплуатации, °С	от -20°С до +50°С						
Продолжительность выброса огнетушащего вещества, с, не менее	6	9	9	9	12	12	15
Ранг огнетушителя	1А 34В	2А 70В	3А 89В	3А 113В	4А 144В	4А 144В	6А 183В
Габаритные размеры, мм, не более:							
-диаметр корпуса	105	170	170	170	170	170	170
-высота	410	360	470	510	580	680	720
Срок службы огнетушителя	Не менее 10 лет						



ОП-10(з)

ОП-9(з)

ОП-8(з)

ОП-6(з)

ОП-5(з)

ОП-4(з)

ОП-2(з)

ОГНЕТУШИТЕЛИ ПЕРЕНОСНЫЕ ГАЗОВЫЕ УГЛЕКИСЛОТНЫЕ ОУ-2 (ВВК-2), ОУ-3 (ВВК-3), ОУ-5 (ВВК-5)

Огнетушители ОУ-2, ОУ-3, ОУ-5 ТУ У 29.2-31916216-027:2008 предназначены для тушения пожаров класса В (жидких веществ) и электрооборудования под напряжением не более 1000 В и могут использоваться на промышленных, сельскохозяйственных объектах и транспорте в качестве первичных средств тушения.

Наименование показателя	Значения показателей и их предельные отклонения		
	ОУ-2 (ВВК-2)	ОУ-3 (ВВК-3)	ОУ-5 (ВВК-5)
Вид огнетушащего вещества	Диоксид углерода сжиженный ДСТУ 4817		
Вместимость корпуса, л	3,0	4,3	7,0
Масса огнетушащего вещества, кг	2 _{-0,1}	3 _{-0,15}	5 _{-0,25}
Огнетушащая способность относительно тушения модельного огня пожара класса В	21В	34В	34В
Рабочее давление в корпусе огнетушителя, рассчитанное при температуре 20°C, МПа (кгс/см ²)	5,8±1,5 (58±15)	5,8±1,5 (58±15)	5,8±1,5 (58±15)
Максимальная длительность выброса огнетушащего вещества, с, при температуре 20°C	11,0	13,0	16,0
Габаритные размеры, мм, не более:			
-высота	555	515	720
-ширина (без раструба)	165	185	185
-диаметр корпуса	108	140	140
Масса огнетушителя полная, кг, не более:	9,0	14,0	18,0
Диапазон температур эксплуатации, °С	от -20°C до +50°C		
Срок службы огнетушителя	Не менее 10 лет		



Клапаны пожарных кранов КПК



КЛАПАНЫ ПОЖАРНЫХ КРАНОВ КПК-50-1(180) ПРЯМОТОЧНЫЕ

Наименование показателя	КПК-50-1(180)
Условный проход	50
Рабочее давление, МПа -клапаны с крышкой из композиционного материала; -кроме клапанов с крышкой из композиционного материала	2,0 1,6
Диаметр присоединительной резьбы, дюймы G *	2
Габаритные размеры, мм, не более	
L	108
h	135
H	151

Клапаны пожарных кранов КПК-50-1(180) устанавливаются в системе внутреннего противопожарного водопровода зданий и сооружений и предназначены для открытия потока воды. Выпускаются в климатическом исполнении УХЛ 4 по ГОСТ 15150. Корпусные детали клапана изготавливаются из высокопрочного чугуна, алюминиевого сплава, латуни и композиционного материала в зависимости от типоразмера.



*Присоединительная резьба - трубная цилиндрическая по ГОСТ 6357-81
Присоединение выходных патрубков клапанов КПК-50-1(180) - цапковое

Все клапаны КПК-50-1(180) (чугунные, алюминиевые, латунные) имеют одинаковые габаритные размеры.

Типоразмер клапана	Материал	
	Корпус	Крышка
КПК-50-1(180)-ВЧ-А 1,6 МПа	высокопрочный чугун	алюминиевый сплав
КПК-50-1(180)-ВЧ-К 2,0 МПа	высокопрочный чугун	композиционный материал на основе стеклонаполненного полиамида
КПК-50-1(180)-Л 1,6 МПа	латунь	латунь
КПК-50-1(180)-Л-А 1,6 МПа	латунь	алюминиевый сплав
КПК-50-1(180)-Л-К 2,0 МПа	латунь	композиционный материал на основе стеклонаполненного полиамида
КПК-50-1(180)-А 1,6 МПа	алюминиевый сплав	алюминиевый сплав
КПК-50-1(180)-А-К 2,0 МПа	алюминиевый сплав	композиционный материал на основе стеклонаполненного полиамида

КЛАПАНЫ ПОЖАРНЫХ КРАНОВ КПК-50-2(180) ПРЯМОТОЧНЫЕ

Наименование показателя	КПК-50-2(180)
Условный проход	50
Рабочее давление, МПа	
-клапаны с крышкой из композиционного материала;	2,0
-кроме клапанов с крышкой из композиционного материала	1,6
Диаметр присоединительной резьбы, дюймы G *	2
Габаритные размеры, мм, не более	
L	108
h	135
H	151

*Присоединительная резьба - трубная цилиндрическая по ГОСТ 6357-81
 Присоединение выходных патрубков клапанов
 КПК-50-2(180) - муфтовое

Клапаны пожарных кранов КПК-50-2(180) устанавливаются в системе внутреннего противопожарного водопровода зданий и сооружений и предназначены для открытия потока воды. Выпускаются в климатическом исполнении УХЛ 4 по ГОСТ 15150. Корпусные детали клапана изготавливаются из высокопрочного чугуна, алюминиевого сплава, латуни и композиционного материала в зависимости от типоразмера.



Все клапаны КПК-50-2(180) (чугунные, алюминиевые, латунные) имеют одинаковые габаритные размеры.

Типоразмер клапана	Материал	
	Корпус	Крышка
КПК-50-2(180)-ВЧ-А 1,6 МПа	высокопрочный чугун	алюминиевый сплав
КПК-50-2(180)-ВЧ-К 2,0 МПа	высокопрочный чугун	композиционный материал на основе стеклонаполненного полиамида
КПК-50-2(180)-Л 1,6 МПа	латунь	латунь
КПК-50-2(180)-Л-А 1,6 МПа	латунь	алюминиевый сплав
КПК-50-2(180)-Л-К 2,0 МПа	латунь	композиционный материал на основе стеклонаполненного полиамида
КПК-50-2(180)-А 1,6 МПа	алюминиевый сплав	алюминиевый сплав
КПК-50-2(180)-А-К 2,0 МПа	алюминиевый сплав	композиционный материал на основе стеклонаполненного полиамида

КЛАПАНЫ ПОЖАРНЫХ КРАНОВ КПК-50-1 УГЛОВЫЕ

Наименование показателя	КПК-50-1
Условный проход	50
Рабочее давление, МПа -клапаны с крышкой из композиционного материала; -кроме клапанов с крышкой из композиционного материала	2,0 1,6
Диаметр присоединительной резьбы, дюймы G *	2
Габаритные размеры, мм, не более	
L	116
h	137
H	155

*Присоединительная резьба - трубная цилиндрическая по ГОСТ 6357-81
Присоединение входных патрубков клапанов КПК-50-1 -цапковое;
В комплекты поставок клапанов типа КПК-50-1 могут входить муфты МК.03 и контргайки КГ.05.

Клапаны пожарных кранов КПК-50-1 устанавливаются в системе внутреннего противопожарного водопровода зданий и сооружений и предназначены для открытия потока воды. Выпускаются в климатическом исполнении УХЛ 4 по ГОСТ 15150.
Корпусные детали клапана изготавливаются из высокопрочного чугуна, алюминиевого сплава, латуни и композиционного материала в зависимости от типоразмера.



Все клапаны КПК-50-1 (чугунные, алюминиевые, латунные) имеют одинаковые габаритные размеры.

Типоразмер клапана	Материал	
	Корпус	Крышка
КПК-50-1-ВЧ-А 1,6 МПа	высокопрочный чугун	алюминиевый сплав
КПК-50-1-ВЧ-К 2,0 МПа	высокопрочный чугун	композиционный материал на основе стеклонаполненного полиамида
КПК-50-1-Л 1,6 МПа	латунь	латунь
КПК-50-1-Л-А 1,6 МПа	латунь	алюминиевый сплав
КПК-50-1-Л-К 2,0 МПа	латунь	композиционный материал на основе стеклонаполненного полиамида
КПК-50-1-А 1,6 МПа	алюминиевый сплав	алюминиевый сплав
КПК-50-1-А-К 2,0 МПа	алюминиевый сплав	композиционный материал на основе стеклонаполненного полиамида

КЛАПАНЫ ПОЖАРНЫХ КРАНОВ КПК-50-2 УГЛОВЫЕ

Клапаны пожарных кранов КПК-50-2 устанавливаются в системе внутреннего противопожарного водопровода зданий и сооружений и предназначены для открытия потока воды. Выпускаются в климатическом исполнении УХЛ 4 по ГОСТ 15150.

Корпусные детали клапана изготавливаются из высокопрочного чугуна, алюминиевого сплава, латуни и композиционного материала в зависимости от типоразмера.



Наименование показателя	КПК-50-2
Условный проход	50
Рабочее давление, МПа -клапаны с крышкой из композиционного материала; -кроме клапанов с крышкой из композиционного материала	2,0 1,6
Диаметр присоединительной резьбы, дюймы G *	2
Габаритные размеры, мм, не более	
L	116
h	130
H	147

*Присоединительная резьба - трубная цилиндрическая по ГОСТ 6357-81
Присоединение входных патрубков клапанов КПК-50-2 - муфтовое

Все клапаны КПК-50-2 (чугунные, алюминиевые, латунные) имеют одинаковые габаритные размеры.

Типоразмер клапана	Материал	
	Корпус	Крышка
КПК-50-2-ВЧ-А 1,6 МПа	высокопрочный чугун	алюминиевый сплав
КПК-50-2-ВЧ-К 2,0 МПа	высокопрочный чугун	композиционный материал на основе стеклонаполненного полиамида
КПК-50-2-Л 1,6 МПа	латунь	латунь
КПК-50-2-Л-А 1,6 МПа	латунь	алюминиевый сплав
КПК-50-2-Л-К 2,0 МПа	латунь	композиционный материал на основе стеклонаполненного полиамида
КПК-50-2-А 1,6 МПа	алюминиевый сплав	алюминиевый сплав
КПК-50-2-А-К 2,0 МПа	алюминиевый сплав	композиционный материал на основе стеклонаполненного полиамида

КЛАПАНЫ ПОЖАРНЫХ КРАНОВ КПК-65-1 УГЛОВЫЕ

Наименование показателя	КПК-65-1
Условный проход	65
Рабочее давление, МПа	
-клапаны с крышкой из композиционного материала;	2,0
-кроме клапанов с крышкой из композиционного материала	1,6
Диаметр присоединительной резьбы, дюймы G *	2½
Габаритные размеры, мм, не более	
L	136
h	157
H	175

*Присоединительная резьба - трубная цилиндрическая по ГОСТ 6357-81
 Присоединение входных патрубков клапанов КПК-65-1 - цапковое;
 В комплекты поставок клапанов типа КПК-65-1 могут входить муфты МК.04 и контргайки КГ.06.

Клапаны пожарных кранов КПК-65-1 устанавливаются в системе внутреннего противопожарного водопровода зданий и сооружений и предназначены для открытия потока воды. Выпускаются в климатическом исполнении УХЛ 4 по ГОСТ 15150. Корпусные детали клапана изготавливаются из высокопрочного чугуна, алюминиевого сплава, латуни и композиционного материала в зависимости от типоразмера.



КПК-65-1



МК.04



КГ.06

Все клапаны КПК-65-1 (чугунные, алюминиевые, латунные) имеют одинаковые габаритные размеры.

Типоразмер клапана	Материал	
	Корпус	Крышка
КПК-65-1-ВЧ-А 1,6 МПа	высокопрочный чугун	алюминиевый сплав
КПК-65-1-ВЧ-К 2,0 МПа	высокопрочный чугун	композиционный материал на основе стеклонаполненного полиамида
КПК-65-1-Л 1,6 МПа	латунь	латунь
КПК-65-1-Л-А 1,6 МПа	латунь	алюминиевый сплав
КПК-65-1-Л-К 2,0 МПа	латунь	композиционный материал на основе стеклонаполненного полиамида
КПК-65-1-А 1,6 МПа	алюминиевый сплав	алюминиевый сплав
КПК-65-1-А-К 2,0 МПа	алюминиевый сплав	композиционный материал на основе стеклонаполненного полиамида

КЛАПАНЫ ПОЖАРНЫХ КРАНОВ КПК-65-2 УГЛОВЫЕ

Клапаны пожарных кранов КПК-65-2 устанавливаются в системе внутреннего противопожарного водопровода зданий и сооружений и предназначены для открытия потока воды. Выпускаются в климатическом исполнении УХЛ 4 по ГОСТ 15150. Корпусные детали клапана изготавливаются из высокопрочного чугуна, алюминиевого сплава, латуни и композиционного материала в зависимости от типоразмера.



Наименование показателя	КПК-65-2
Условный проход	65
Рабочее давление, МПа	2,0
-клапаны с крышкой из композиционного материала;	1,6
-кроме клапанов с крышкой из композиционного материала	
Диаметр присоединительной резьбы, дюймы G *	2½
Габаритные размеры, мм, не более	
L	136
h	160
H	175

*Присоединительная резьба - трубная цилиндрическая по ГОСТ 6357-81
Присоединение входных патрубков клапанов КПК-65-2 - муфтовое

Все клапаны КПК-65-2 (чугунные, алюминиевые, латунные) имеют одинаковые габаритные размеры.

Типоразмер клапана	Материал	
	Корпус	Крышка
КПК-65-2-ВЧ-А 1,6 МПа	высокопрочный чугун	алюминиевый сплав
КПК-65-2-ВЧ-К 2,0 МПа	высокопрочный чугун	композиционный материал на основе стеклонаполненного полиамида
КПК-65-2-Л 1,6 МПа	латунь	латунь
КПК-65-2-Л-А 1,6 МПа	латунь	алюминиевый сплав
КПК-65-2-Л-К 2,0 МПа	латунь	композиционный материал на основе стеклонаполненного полиамида
КПК-65-2-А 1,6 МПа	алюминиевый сплав	алюминиевый сплав
КПК-65-2-А-К 2,0 МПа	алюминиевый сплав	композиционный материал на основе стеклонаполненного полиамида

КЛАПАНЫ ПОЖАРНЫХ КРАНОВ КПК-65-1(180) ПРЯМОТОЧНЫЕ

Наименование показателя	КПК-65-1(180)
Условный проход	65
Рабочее давление, МПа	
-клапаны с крышкой из композиционного материала;	2,0
-кроме клапанов с крышкой из композиционного материала	1,6
Диаметр присоединительной резьбы, дюймы G *	2½
Габаритные размеры, мм, не более	
L	134
h	168
H	185

*Присоединительная резьба - трубная цилиндрическая по ГОСТ 6357-81
 Присоединение выходных патрубков клапанов
 КПК-65-1(180) -цапковое

Клапаны пожарных кранов КПК-65-1(180) устанавливаются в системе внутреннего противопожарного водопровода зданий и сооружений и предназначены для открытия потока воды. Выпускаются в климатическом исполнении УХЛ 4 по ГОСТ 15150.

Корпусные детали клапана изготавливаются из высокопрочного чугуна, алюминиевого сплава, латуни и композиционного материала в зависимости от типоразмера.



Все клапаны КПК-65-1(180) (чугунные, алюминиевые, латунные) имеют одинаковые габаритные размеры.

Типоразмер клапана	Материал	
	Корпус	Крышка
КПК-65-1(180)-ВЧ-А 1,6 МПа	высокопрочный чугун	алюминиевый сплав
КПК-65-1(180)-ВЧ-К 2,0 МПа	высокопрочный чугун	композиционный материал на основе стеклонаполненного полиамида
КПК-65-1(180)-Л 1,6 МПа	латунь	латунь
КПК-65-1(180)-Л-А 1,6 МПа	латунь	алюминиевый сплав
КПК-65-1(180)-Л-К 2,0 МПа	латунь	композиционный материал на основе стеклонаполненного полиамида
КПК-65-1(180)-А 1,6 МПа	алюминиевый сплав	алюминиевый сплав
КПК-65-1(180)-А-К 2,0 МПа	алюминиевый сплав	композиционный материал на основе стеклонаполненного полиамида

КЛАПАНЫ ПОЖАРНЫХ КРАНОВ КПК-65-2(180) ПРЯМОТОЧНЫЕ

Клапаны пожарных кранов КПК-65-2(180) устанавливаются в системе внутреннего противопожарного водопровода зданий и сооружений и предназначены для открытия потока воды. Выпускаются в климатическом исполнении УХЛ 4 по ГОСТ 15150. Корпусные детали клапана изготавливаются из высокопрочного чугуна, алюминиевого сплава, латуни и композиционного материала в зависимости от типоразмера.



Наименование показателя	КПК-65-2(180)
Условный проход	65
Рабочее давление, МПа	2,0
-клапаны с крышкой из композиционного материала;	1,6
-кроме клапанов с крышкой из композиционного материала	
Диаметр присоединительной резьбы, дюймы G *	2½
Габаритные размеры, мм, не более	
L	134
h	168
H	185

*Присоединительная резьба - трубная цилиндрическая по ГОСТ 6357-81
Присоединение выходных патрубков клапанов
КПК-65-2(180) - муфтовое

Все клапаны КПК-65-2(180) (чугунные, алюминиевые, латунные) имеют одинаковые габаритные размеры.

Типоразмер клапана	Материал	
	Корпус	Крышка
КПК-65-2(180)-ВЧ-А 1,6 МПа	высокопрочный чугун	алюминиевый сплав
КПК-65-2(180)-ВЧ-К 2,0 МПа	высокопрочный чугун	композиционный материал на основе стеклонаполненного полиамида
КПК-65-2(180)-Л 1,6 МПа	латунь	латунь
КПК-65-2(180)-Л-А 1,6 МПа	латунь	алюминиевый сплав
КПК-65-2(180)-Л-К 2,0 МПа	латунь	композиционный материал на основе стеклонаполненного полиамида
КПК-65-2(180)-А 1,6 МПа	алюминиевый сплав	алюминиевый сплав
КПК-65-2(180)-А-К 2,0 МПа	алюминиевый сплав	композиционный материал на основе стеклонаполненного полиамида

Гидранты пожарные подземные ГП



ГИДРАНТЫ ПОЖАРНЫЕ ПОДЗЕМНЫЕ ГП СО СТАЛЬНЫМ КОРПУСОМ

Преимущества варианта гидрантов пожарных ГПСт:

- цинковое антикоррозионное покрытие внутренних и наружных поверхностей гидрантов гарантирует длительный срок службы не менее 18 лет;
- конструкция гидранта, защищенная патентами Украины, России и Беларуси, исключает вибрацию и гидроудары;
- снижение массы изделий по сравнению с гидрантами из высокопрочного чугуна, обеспечивает более выгодную для заказчиков логистику;
- яркая крышка гидранта из неподверженного коррозии ударопрочного пластика исключает потерю крышек, снижает массу изделий, улучшает внешний вид, а также обеспечивает легкий доступ и нестираемую маркировку на протяжении всего срока эксплуатации;
- применение морозоустойчивой резины обеспечивает работоспособность гидрантов при низких температурах (до минус 60°C).

Гидранты пожарные подземные ГП со стальными корпусами ГОСТ 8220-85 предназначены для отбора воды из водопроводной сети с помощью пожарной колонки по ДСТУ 2801-94 (ГОСТ 7499-95)

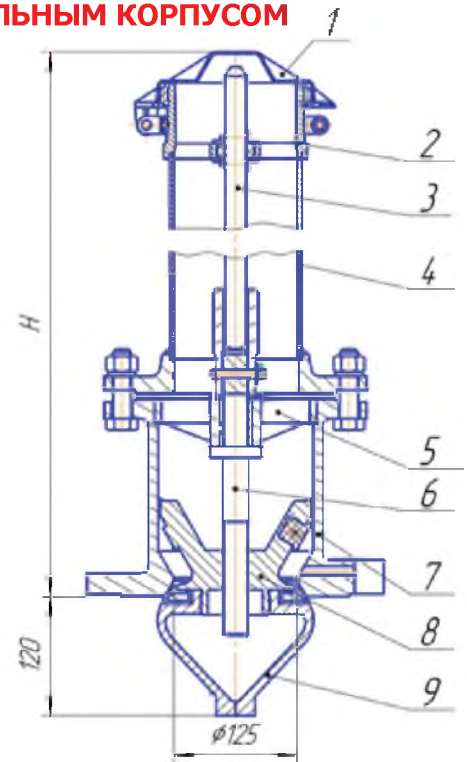

- 1 – крышка; 2 – ниппель; 3 – штанга; 4 – корпус; 5 – винт ходовой; 6 – шток; 7 – патрубок; 8 – направляющая; 9 – корпус клапана.



Наименование показателя, размерность	Рабочее давление, не более, МПа, (кг/см ²)	Высота гидранта Н, мм	Масса гидранта, не более, кг	Внутренний диаметр корпуса, мм
ГП-500Ст	1,0(10)	500	32,0	125
ГП-750Ст		750	36,2	
ГП-1000Ст		1000	40,4	
ГП-1250Ст		1250	44,6	
ГП-1500Ст		1500	48,8	
ГП-1750Ст		1750	53,0	
ГП-2000Ст		2000	57,2	
ГП-2250Ст		2250	61,4	
ГП-2500Ст		2500	65,6	
ГП-2750Ст		2750	69,8	
ГП-3000Ст		3000	74,0	
ГП-3250Ст		3250	78,2	
ГП-3500Ст		3500	82,4	

ГИДРАНТЫ ПОЖАРНЫЕ ПОДЗЕМНЫЕ ГП СО СТАЛЬНЫМ КОРПУСОМ ГОСТ Р 53961

Отвечая требованиям заказчиков Российской Федерации, завод предлагает также гидранты со стальным корпусом, разработанные в соответствии с ГОСТ Р 53961.

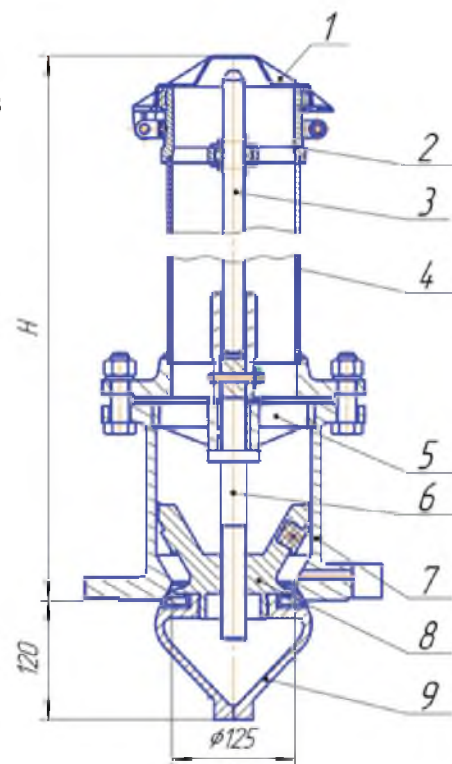

- 1 – крышка; 6 – шток;
- 2 – ниппель; 7 – патрубок;
- 3 – штанга; 8 – направляющая;
- 4 – корпус; 9 – корпус клапана.
- 5 – винт ходовой;

Наименование показателя, размерность	Рабочее давление, не более, МПа, (кг/см ²)	Высота гидранта Н, мм	Масса гидранта, не более, кг	Внутренний диаметр корпуса, мм
ГП-500Ст	1,0(10)	500	32,0	125
ГП-750Ст		750	34,3	
ГП-1000Ст		1000	38,0	
ГП-1250Ст		1250	41,7	
ГП-1500Ст		1500	45,3	
ГП-1750Ст		1750	49,6	
ГП-2000Ст		2000	52,6	
ГП-2250Ст		2250	56,3	
ГП-2500Ст		2500	60,0	
ГП-2750Ст		2750	63,8	
ГП-3000Ст		3000	67,3	
ГП-3250Ст		3250	70,9	
ГП-3500Ст		3500	74,6	

ГИДРАНТЫ ПОЖАРНЫЕ ПОДЗЕМНЫЕ ГП ИЗ ВЫСОКОПРОЧНОГО ЧУГУНА С ШАРОВИДНЫМ ГРАФИТОМ

Корпуса гидрантов из высокопрочного чугуна с шаровидным графитом обеспечивают:

- в 5-10 раз более высокую коррозионную стойкость по сравнению со стальными трубами;
- отличную ударную прочность и пластичность;
- резкое снижение массы изделия;
- хладостойкость до -60°C .

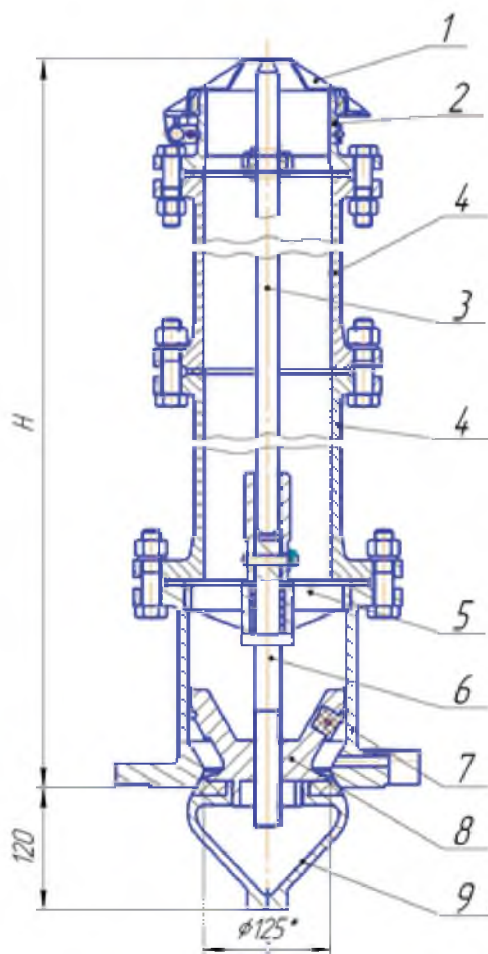

Пожарные подземные гидранты из высокопрочного чугуна ГОСТ 8220-85 предназначены для отбора воды из водопроводной сети с помощью пожарной колонки по ГОСТ 7499-71.

- 1 – крышка;
- 2 – ниппель;
- 3 – штанга;
- 4 – корпус;
- 5 – винт ходовой;
- 6 – шток;
- 7 – патрубок;
- 8 – направляющая;
- 9 – корпус клапана.

Наименование показателя, размерность	Рабочее давление, не более, МПа, (кг/см ²)	Высота гидранта Н, мм	Масса гидранта, не более, кг	Внутренний диаметр корпуса, мм
ГП-500	1,0(10)	500	40,0	125
ГП-750		750	48,0	
ГП-1000		1000	56,0	
ГП-1250		1250	64,0	
ГП-1500		1500	74,5	
ГП-1750		1750	82,5	
ГП-2000		2000	90,5	
ГП-2250		2250	97,0	
ГП-2500		2500	107,0	
ГП-2750		2750	115,0	
ГП-3000		3000	123,0	
ГП-3250		3250	131,0	
ГП-3500		3500	141,0	

Подставки пожарные



Подставки для пожарных гидрантов предназначены для водопроводных систем, в том числе для хозяйственно-питьевого водоснабжения. Изготавливаются из высокопрочного чугуна с шаровидным графитом.



Подставка пожарная крестовая
фланцевая

Крест ППКФ 100x100
Крест ППКФ 150x100
Крест ППКФ 150x150



Подставка пожарная двойная
фланцевая

Подставка ППФ 100
Подставка ППФ 150
Подставка ППФ 200



Подставка пожарная тройная
фланцевая

Тройник ППТФ 100x100
Тройник ППТФ 150x100
Тройник ППТФ 150x150
Тройник ППТФ 200x100
Тройник ППТФ 200x150
Тройник ППТФ 200x200



Подставка ППС



ЛЕСТНИЦЫ ПОЖАРНЫЕ



ЛЕСТНИЦЫ ПОЖАРНЫЕ РУЧНЫЕ ВПЛ, ЛШ, ЛП



Лестницы пожарные ручные ВПЛ, ЛШ, ЛП ТУ У 28.7-26287312-013-2003 предназначены для подъема личного состава пожарных частей на второй и третий этажи, чердаки и крыши зданий, для работы внутри помещений (в залах) при пожарах, а также для учебно-тренировочных занятий.

Наименование показателя	ВПЛ	ЛШ	ЛП
Габаритные размеры, мм:			
-длина в сложенном состоянии	4380±30	-	3380±20
-длина в рабочем положении	10700±30	4100±30	3100±20
-ширина	480±5	300±5	300±5
-высота	202±5	-	50±1
-вылет крюка	-	650±5	
Расстояние между ступенями, мм	350±5	340±5	340±5
Усилие на канате при выдвигании лестницы, кгс	50		
Статическая нагрузка на одну ступень, кгс	200±10	200±10	200±10
Допустимое количество человек на лестнице (колоне)	3(1)	1	1
Масса, кг, не более	48,0	12	9,5

ВЫДВИЖНАЯ ПОЖАРНАЯ ЛЕСТНИЦА ВПЛ



ПОРОШОК ОГNETУШАЩИЙ



ПОРОШОК ОГNETУШАЩИЙ ХМЗ-40-АВСЕ ТУ У 24.6-31916216-024:2006

Разработанный заводом порошок огнетушащий ХМЗ-40-АВСЕ, предназначен для тушения пожаров класса А (твердых веществ), В (жидких веществ), С (газов) и электроустановок, находящихся под напряжением до 1000 В при тушении огнетушителями. Порошок ХМЗ-40_АВСЕ обладает высокой огнетушащей способностью и применяется как в помещениях, так и на открытом воздухе в переносных и передвижных огнетушителях, пожарных автомобилях комбинированного и порошкового пожаротушения во всех климатических зонах при температуре окружающей среды от минус 50°C до +60°C.



Фото 1



Фото 3



Фото 2



Фото 4



Точное литье



По Вашим чертежам изготовим

Наше предприятие уже 117 лет специализируется на литье и обработке алюминия, латуни, чугуна и стали. В трех специализированных заводских лабораториях, прошедших соответствующую аккредитацию, производится контроль качества отливок по следующим параметрам: химический состав, механические свойства, точность размеров и герметичность литья. Модельную оснастку завод проектирует и изготавливает на своих мощностях. Мощность сталелитейного цеха – 3 000 тонн в год. Завод принимает заказы на точное литье массой изделий от 50 грамм до 15 килограмм, как по оснастке заказчика, так и по оснастке завода.

- отливки чугунные, стальные.

Методы: точное литье по газифицируемым моделям и формовки в землю;
Материал: чугун серый, высокопрочный чугун с шаровидным графитом; стали углеродистые;
Максимальная масса заготовки - 600 кг вместе с литниковой системой.

- литье алюминиевое:

Методы: точное литье по выжигаемым моделям, литье в кокиль, литье в песчаные формы, и литье под давлением.
Основные используемые сплавы - АК5М2, АК7, АК9, АК12.
Максимальный вес отливки - до 500 кг.
Отливки могут поставляться как с механической обработкой, так и без обработки.

- профиль алюминиевый:

группа сплавов I - 1915, 1925, 1935;
группа сплавов II - АД0, АД31, АД35 и другие.
Метод: термомеханизация (прессование нагретых заготовок).
Максимальный наружный диаметр: до 90 мм;
Минимальная толщина стенки: группа сплавов I - 1,5 мм;
группа сплавов II - 0,7 мм;
Длина профиля: не ограничена.

Модельный цех завода, оснащенный станками с ЧПУ, имеет возможность изготовить оснастку для отливок и профиля самых различных конфигураций.

Контроль качества используемых в производстве черных и цветных сплавов осуществляется заводскими спектральными и физико-химическими лабораториями на аттестованных приборах.

Современные окрасочные линии завода позволяют наносить на алюминиевый профиль и отливки защитные и декоративные покрытия из высококачественных порошковых красок, либо жидких красок и эмалей.





Искусство

дарить свет



Разновидности колонн



Виды бра и барельефов



Основания и колонны



Типы светильников

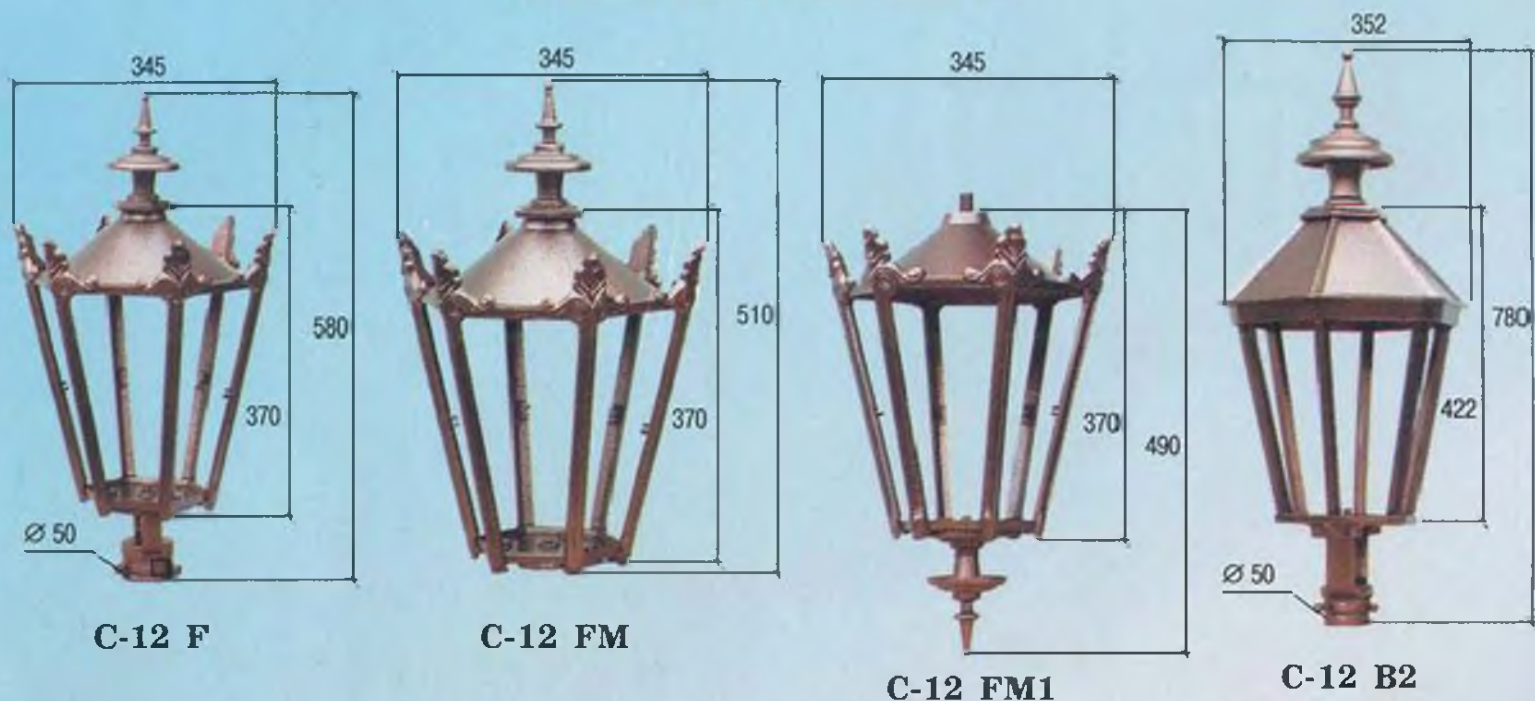

Соединения и аксессуары к светильникам





Ялта 1



Ялта 2



Ялта 3



Ялта 5

	Высота, см
Ялта 1	314
Ялта 2	310
Ялта 3	287
Ялта 5	324



Харьков 1



Харьков 2



Харьков 3



Полтава 1



Полтава 3



Полтава 2

Высота,
см

Харьков 1	261
Харьков 2	250
Харьков 3	228
Полтава 1	155
Полтава 2	164
Полтава 3	184



Харцызск 1



Харцызск 2



Харцызск 3

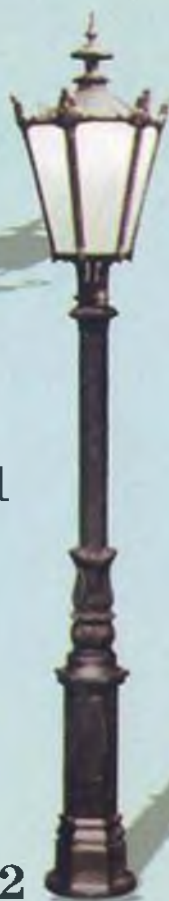

Луцк 2



Луцк 1

Высота,
см

Луцк 1	220
Луцк 2	192
Харцызск 1	270
Харцызск 2	258
Харцызск 3	237



Харцызск 1Ш



Харцызск 2Ш



Харцызск 3Ш



Луцк 2Ш



Полтава 1Ш

	Высота, см
Харцызск 1Ш	200
Харцызск 2Ш	225
Харцызск 3Ш	225
Луцк 2Ш	160
Полтава 1Ш	140



Луганск 1



Луганск 2



Луганск 3



Луганск 4



Луганск 5



Луганск 6



Луганск 7

Луганск 8



Луганск 9

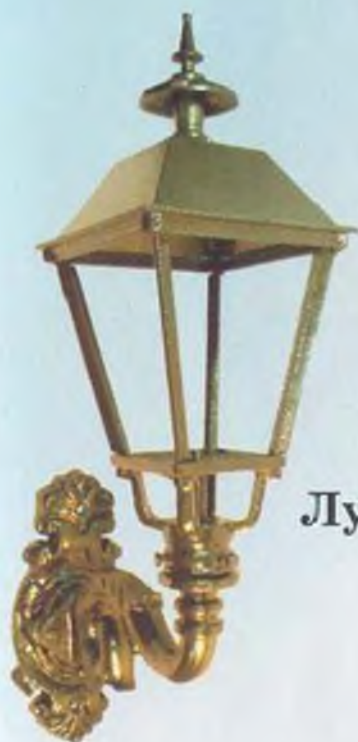

Луганск 10



Луганск 11



Луганск 12





Луганск 2Ш



Луганск 5Ш



Луганск 8Ш



Николаев 2Ш



Одесса 1Ш



Чернигов 1Ш



Винница 1Ш



Тернополь 1Ш



Николаев 2



Чернигов 1



Тернополь 1

	Высота, см
Тернополь 1	65
Чернигов 1	102
Николаев	92
Николаев 2	147



**Николаев
(колонна ограждения)**

Некоторые варианты окраски

По Вашему желанию возможны десятки иных цветовых решений



Белый



Черный



Золото

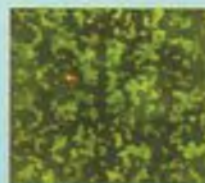

Малахит

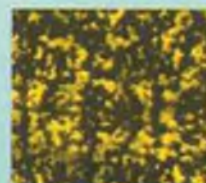

Бронза



Серебро

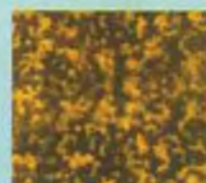

Медь

Архангельск (8182)63-90-72
Астана +7(7172)727-132
Белгород (4722)40-23-64
Брянск (4832)59-03-52
Владивосток (423)249-28-31
Волгоград (844)278-03-48
Вологда (8172)26-41-59
Воронеж (473)204-51-73
Екатеринбург (343)384-55-89
Иваново (4932)77-34-06
Ижевск (3412)26-03-58
Казань (843)206-01-48

Калининград (4012)72-03-81
Калуга (4842)92-23-67
Кемерово (3842)65-04-62
Киров (8332)68-02-04
Краснодар (861)203-40-90
Красноярск (391)204-63-61
Курск (4712)77-13-04
Липецк (4742)52-20-81
Магнитогорск (3519)55-03-13
Москва (495)268-04-70
Мурманск (8152)59-64-93
Набережные Челны (8552)20-53-41

Нижний Новгород (831)429-08-12
Новокузнецк (3843)20-46-81
Новосибирск (383)227-86-73
Орел (4862)44-53-42
Оренбург (3532)37-68-04
Пенза (8412)22-31-16
Пермь (342)205-81-47
Ростов-на-Дону (863)308-18-15
Рязань (4912)46-61-64
Самара (846)206-03-16
Санкт-Петербург (812)309-46-40
Саратов (845)249-38-78

Смоленск (4812)29-41-54
Сочи (862)225-72-31
Ставрополь (8652)20-65-13
Тверь (4822)63-31-35
Томск (3822)98-41-53
Тула (4872)74-02-29
Тюмень (3452)66-21-18
Ульяновск (8422)24-23-59
Уфа (347)229-48-12
Челябинск (351)202-03-61
Череповец (8202)49-02-64
Ярославль (4852)69-52-93

www.xmz.nt-rt.ru || xzm@nt-rt.ru